

paragraaf 2 van bijlage II van bovengenoemde Richtlijn 74/151/EEG voor de voertuigen van categorieën T, R en S;

paragraaf 2 tot en met paragraaf 6 van de bijlage van bovengenoemde Richtlijn 2009/62/EG voor de voertuigen van categorieën L,

overeenkomstig de begripsomschrijvingen van artikel 1 van het koninklijk besluit van 15 maart 1968 houdende algemeen reglement op de technische eisen waaraan de auto's, hun aanhangwagens, hun onderdelen en hun veiligheidstoebehoren moeten voldoen.

De kentekenplaat en haar reproductie worden stevig aan het voertuig vastgemaakt. »

**Art. 16.** In artikel 30 wordt het laatste lid opgeheven.

**Art. 17.** In artikel 31, § 1, wordt het laatste lid vervangen als volgt :

« Het boren van bijkomende gaten in de kentekenplaat of in haar reproductie is verboden. »

**Art. 18.** In artikel 32, § 2 van hetzelfde besluit worden de volgende wijzigingen aangebracht :

1° het tweede lid wordt opgeheven;

2° het derde lid wordt vervangen als volgt :

« Vanaf één maand na de datum van inschrijving wordt het onbestelbare kentekenbewijs vernietigd en de onbestelbare kentekenplaat van ambtswege geschrapt. »

**Art. 19.** Dit besluit treedt in werking op 15 november 2010.

**Art. 20.** De Minister bevoegd voor het Wegverkeer is belast met de uitvoering van dit besluit.

Gegeven te Nice, 6 november 2010.

ALBERT

Van Koningswege :

De Eerste Minister,

Y. LETERME

De Staatssecretaris voor Mobiliteit,

E. SCHOUPPE

du paragraphe 2 de l'annexe II à la Directive 74/151/CEE susvisée pour les véhicules des catégories internationales T, R et S;

du paragraphe 2 à, y compris, paragraphe 6 de l'annexe à la Directive 2009/62/CE susvisée pour les véhicules des catégories internationale L,

suivant les définitions de l'article 1 de l'arrêté royal portant règlement général sur les conditions techniques auxquelles doivent répondre les véhicules automobiles et leurs remorques, leurs éléments ainsi que les accessoires de sécurité.

La marque d'immatriculation et sa reproduction. sont solidement fixées au véhicule. »

**Art. 16.** Le dernier alinéa de l'article 30 est abrogé.

**Art. 17.** A l'article 31, § 1<sup>er</sup>, le dernier alinéa est remplacé comme suit :

« Le forage de trous supplémentaires dans la marque d'immatriculation ou dans sa reproduction est interdit. »

**Art. 18.** L'article 32, § 2 est modifié de la manière suivante :

1° le deuxième alinéa est supprimé;

2° le troisième alinéa est remplacé comme suit :

« Après un mois suivant la date d'immatriculation, le certificat d'immatriculation non distribué est détruit et la marque d'immatriculation non distribuée est radiée d'office. »

**Art. 19.** Le présent arrêté entre en vigueur le 15 novembre 2010.

**Art. 20.** Le Ministre qui a la Circulation routière dans ses attributions est chargé de l'exécution du présent arrêté.

Donné à Nice, le 6 novembre 2010.

ALBERT

Par le Roi :

Le Premier Ministre,

Y. LETERME

Le Secrétaire d'Etat à la Mobilité,

E. SCHOUPPE

#### FEDERALE OVERHEIDSDIENST MOBILITEIT EN VERVOER

N. 2010 — 3853

[C — 2010/14234]

**8 NOVEMBER 2010.** — Ministerieel besluit tot wijziging van het ministerieel besluit van 23 juli 2001 betreffende de inschrijving van voertuigen

De Staatssecretaris voor Mobiliteit,

Gelet op de gecoördineerde wetten op de politie van het wegverkeer van 16 maart 1968, in het bijzonder artikel 1, gewijzigd bij de wet van 20 juli 1991, de programmawet van 5 augustus 2003, de wet van 20 juli 2005 en 28 april 2010;

Gelet op het koninklijk besluit van 8 januari 1996 tot regeling van de inschrijving van commerciële kentekenplaten voor motorvoertuigen en aanhangwagens, inzonderheid op de artikelen 8 en 14, vervangen bij het koninklijk besluit van 20 juli 2001 betreffende de inschrijving van voertuigen;

Gelet op het koninklijk besluit van 20 juli 2001 betreffende de inschrijving van voertuigen, gewijzigd bij koninklijk besluit van 8 april 2002, 18 maart 2003, 22 december 2003, 23 februari 2005, 19 december 2005 en 22 december 2009, inzonderheid artikelen 18 en 21;

Gelet op het advies van de Inspecteur van Financiën, gegeven op 15 februari 2010;

Gelet op de akkoordbevinding van de van de Staatssecretaris voor Begroting, gegeven op 22 april 2010;

Gelet op de omstandigheid dat de gewestregeringen bij het ontwerpen van dit besluit betrokken zijn;

#### SERVICE PUBLIC FEDERAL MOBILITE ET TRANSPORTS

F. 2010 — 3853

[C — 2010/14234]

**8 NOVEMBRE 2010.** — Arrêté ministériel modifiant l'arrêté ministériel du 23 juillet 2001 relatif à l'immatriculation de véhicules

Le Secrétaire d'Etat à la Mobilité,

Vu la loi relative à la police de la circulation routière, coordonnée le 16 mars 1968, notamment l'article 1<sup>er</sup>, modifiée par la loi du 20 juillet 1991, la loi-programme du 5 août 2003, la loi du 20 juillet 2005 et 28 avril 2010;

Vu l'arrêté royal du 8 janvier 1996 portant réglementation de l'immatriculation des marques d'immatriculation commerciales pour véhicules à moteur et remorques, notamment les articles 8 et 14, remplacés par l'arrêté royal du 20 juillet 2001 relatif à l'immatriculation de véhicules;

Vu l'arrêté royal du 20 juillet 2001 relatif à l'immatriculation de véhicules, modifié par les arrêtés royaux du 8 avril 2002, du 18 mars 2003, du 22 décembre 2003, du 23 février 2005, du 19 décembre 2005 et du 22 décembre 2009, notamment les articles 18 et 21;

Vu l'avis de l'Inspecteur des Finances, donné le 15 février 2010;

Vu l'accord du Secrétaire d'Etat au Budget, donné le 22 avril 2010;

Vu l'association des Gouvernements de Région à l'élaboration du présent arrêté;

Gelet op het advies 47.932/4 van de Raad van State, gegeven op 29 maart 2010, met toepassing van artikel 84, § 1, eerste lid, 1<sup>o</sup>, van de wetten op de Raad van State, gecoördineerd op 12 januari 1973,

Besluit :

**Artikel 1.** In artikel 2 van het ministerieel besluit van 23 juli 2001 betreffende de inschrijving van voertuigen worden de volgende wijzigingen aangebracht :

1<sup>o</sup> paragraaf 1 wordt vervangen als volgt :

« § 1. Het kentekenbewijs bestaat uit twee bladzijden op A4-formaat. Het is overwegend zandkleurig en bevat onder andere een watermerk, fluorescerende vezels en een fluorescerende opdruk als beveiliging tegen vervalsing. Het mag voorzien zijn van een bijkomende perforatiestrook aan de laterale uiteinden.

Naast de gewone zwarte opdruk vertoont het kentekenbewijs een specifiek achtergrondschriftbeeld. Dit achtergrondschriftbeeld is in irisbedrukking »;

2<sup>o</sup> in paragraaf 2, 1<sup>o</sup>, *c* en *d*, worden de woorden « Europese Gemeenschappen » vervangen door de woorden « Europese Unie »;

3<sup>o</sup> paragraaf 2, 1<sup>o</sup> wordt aangevuld met de bepalingen onder *g*) en *h*), luidende :

« *g*) in voorkomend geval, de stempel en keuringsdatum aangebracht door de instellingen belast met de keuringen van de in het verkeer gebrachte voertuigen;

*h*) in voorkomend geval, de vermeldingen betreffende welbepaalde technische gegevens van het voertuig aangebracht door de instellingen belast met de keuringen van de in het verkeer gebrachte voertuigen, volgens de instructies van de directie verantwoordelijk voor de inschrijving van voertuigen bij het Directoraat-generaal Mobiliteit en Verkeersveiligheid. »;

5<sup>o</sup> in paragraaf 2, 2<sup>o</sup>, worden de woorden « samengevoegde tweede en derde bladzijden » vervangen door de woorden « tweede bladzijde »;

6<sup>o</sup> in paragraaf 2, 2<sup>o</sup>, *h*), worden de woorden « en 30° » vervangen door de woorden « 30°, 37° en 38° »;

7<sup>o</sup> de bepalingen onder paragraaf 2, 3<sup>o</sup>, worden opgeheven.

8<sup>o</sup> in paragraaf 3 wordt het tweede lid vervangen als volgt :

« Op de eerste bladzijde komen dezelfde vermeldingen voor als bedoeld in § 2, 1<sup>o</sup> »;

9<sup>o</sup> in paragraaf 3, derde lid, worden de woorden « tweede en derde bladzijden bevatten » vervangen door de woorden « tweede bladzijde bevat ».

**Art. 2.** In artikel 3 van hetzelfde besluit worden de volgende wijzigingen aangebracht :

1<sup>o</sup> in paragraaf 1 worden de woorden « Europees symbool, » ingevoegd tussen de woorden « een opschrift » en « een reliëfstempel »;

2<sup>o</sup> paragraaf 2 wordt vervangen als volgt :

« § 2. De kentekenplaten hebben volgende afmetingen :

— 520 millimeter breed en 110 millimeter hoog;

— 340 millimeter breed en 210 millimeter hoog;

De keuze tussen beide types van kentekenplaten met voormelde afmetingen dient overeen te komen met de plaats voor de montage van de kentekenplaat aan de achterzijde van het voertuig.

De boord is 5 millimeter breed. Het opschrift, de stempel en de boord zijn in een reliëf van minimaal 1 millimeter ten opzichte van de grond van de kentekenplaat.

Het opschrift bestaat uit rechte, genormaliseerde, schrifttekens waarvan de vorm en de afmetingen bepaald worden in bijlage 1. »;

3<sup>o</sup> paragraaf 3 wordt vervangen als volgt :

« § 3. Het Europees symbool bevat een blauwe rechthoekige zone die ligt tegen de linker- en de onderste boord van de kentekenplaat. Die blauwe zone is 100 millimeter hoog en 45 millimeter breed en vertoont onderaan een witte letter « B » als onderscheidingssteken van het land, met daarboven een kring van twaalf vijfpuntige, gele sterren. Grond, sterren en het onderscheidingssteken van het land zijn retroflecterend »;

4<sup>o</sup> het artikel wordt aangevuld met een paragraaf 5, luidende :

« § 5. Mits voorafgaande goedkeuring door een instelling belast met de controle van de in het verkeer gebrachte voertuigen, mag een kentekenplaat met afmetingen 210 millimeter breed en 140 millimeter hoog aangebracht worden op het voertuig, op voorwaarde dat de door

Vu l'avis 47.932/4 du Conseil d'Etat, donné le 29 mars 2010 en application de l'article 84, § 1<sup>er</sup>, alinéa 1<sup>er</sup>, 1<sup>o</sup>, des lois sur le Conseil d'Etat, coordonnées le 12 janvier 1973,

Arrête :

**Article 1<sup>er</sup>.** L'article 2 de l'arrêté ministériel du 23 juillet 2001 relatif à l'immatriculation de véhicules est modifié comme suit :

1<sup>o</sup> le paragraphe 1<sup>er</sup> est remplacé comme suit :

« § 1<sup>er</sup>. Le certificat d'immatriculation consiste en deux pages de format A-4. Sa couleur prédominante est le sable et il contient, entre autres, un filigrane, des fibres fluorescentes et une impression fluorescente, comme protection contre la falsification. Il peut être muni d'une bande de perforation supplémentaire aux extrémités latérales.

En dehors de l'impression noire ordinaire, le certificat d'immatriculation présente un graphisme de fond spécifique. Ce graphisme de fond est en imprimerie irisée. »;

2<sup>o</sup> au point 1<sup>o</sup>, *c* et *d* du paragraphe 2, les mots « des Communautés européennes » sont remplacés par les mots « l'Union européenne »;

3<sup>o</sup> le point 1<sup>o</sup> du paragraphe 2, est complété par les mentions sous *g*) et *h*) rédigées comme suit :

« *g*) le cas échéant, le cachet et la date du contrôle apposés par les organismes chargés du contrôle des véhicules mis en circulation;

*h*) le cas échéant, selon les instructions de la direction responsable de l'immatriculation des véhicules auprès de la Direction générale Mobilité et Sécurité routière, les mentions concernant certaines caractéristiques techniques du véhicule apposées par les organismes chargés du contrôle des véhicules mis en circulation. »;

5<sup>o</sup> au point 2<sup>o</sup> du paragraphe 2, les mots « deuxième et troisième pages réunies » sont remplacés par les mots « deuxième page »;

6<sup>o</sup> au point 2<sup>o</sup>, *h*) du paragraphe 2, les mots « et 30° » sont remplacés par les mots « 30°, 37° et 38° »;

7<sup>o</sup> dans le paragraphe 2, le 3<sup>o</sup> est abrogé.

8<sup>o</sup> le deuxième alinéa du paragraphe 3 est remplacé comme suit :

« Sur la première page il se trouvent les mêmes mentions que celles reprises au § 2, 1<sup>o</sup> »;

9<sup>o</sup> au troisième alinéa du paragraphe 3, les mots « Les deuxième et troisième pages réunies contiennent » sont remplacés par les mots « La deuxième page contient ».

**Art. 2.** L'article 3 du même arrêté est modifié comme suit :

1<sup>o</sup> au paragraphe 1<sup>er</sup>, entre les mots « une inscription, un sceau en relief » s'ajoutent les mots « symbole européen »;

2<sup>o</sup> paragraphe 2 est remplacé comme suit :

« § 2. Les marques d'immatriculation ont les dimensions suivantes :

— 520 millimètres de large et 110 millimètres de haut;

— 340 millimètres de large et 210 millimètres de haut.

Le choix entre les deux types de marques d'immatriculation avec les dimensions précitées doit correspondre avec l'emplacement prévu pour le montage de la marque d'immatriculation à l'arrière du véhicule.

Le liseré a une largeur de 5 millimètres. L'inscription, le sceau et le liseré sont en relief d'un millimètre au moins par rapport au fond de la marque d'immatriculation.

L'inscription se compose de caractères droits, normalisés dont la forme et les dimensions sont définies à l'annexe 1<sup>re</sup>. »;

3<sup>o</sup> paragraphe 3 est remplacé comme suit :

« § 3. Le symbole européen contient une zone rectangulaire bleue située contre le liseré gauche et inférieur de la marque d'immatriculation. Cette zone bleue a une hauteur de 100 millimètres et une largeur de 45 millimètres et présente vers le bas une lettre « B » blanche comme signe distinctif du pays, surmontée d'un cercle de douze étoiles jaunes à cinq branches. Le fond, les étoiles et le signe distinctif du pays sont rétro-réfléchissants. »;

4<sup>o</sup> l'article est complété avec un 5<sup>e</sup> paragraphe comme suit :

« § 5. Sous condition d'une autorisation préalable donnée par un organisme chargé du contrôle des véhicules mis en circulation, une marque d'immatriculation ayant pour dimensions 210 millimètres de largeur et 140 millimètres de hauteur, peut être apposé sur le véhicule

de constructeur van het voertuig voorziene originele plaats voor het aanbrengen van een kentekenplaat te klein is voor een kentekenplaat met afmetingen 520 millimeter breed en 110 millimeter hoog of 340 millimeter breed en 210 millimeter hoog. De nadere regels inzake aanvraag en goedkeuringsvereisten van dergelijke kentekenplaat worden bepaald door de leidend ambtenaar of diens gemachtigde. Met betrekking tot het opschrift, Europees symbool en reliëfstempel van de kentekenplaat met afmetingen 210 millimeter breed en 140 millimeter hoog, zijn de bepalingen van hoofdstuk IV van toepassing. »

**Art. 3.** In artikel 4 van hetzelfde besluit worden de volgende wijzigingen aangebracht :

1° paragraaf 1 wordt vervangen als volgt :

« § 1. de gewone kentekenplaat heeft een witte grond. Opschrift en boord zijn robijnrood (RAL 3003).

Het opschrift bestaat uit :

1° voor wat betreft de kentekenplaat met afmetingen 520 millimeter breed en 110 millimeter hoog, een (index)cijfer, gevolgd door een scheidingsstreepje ter hoogte van de horizontale middellijn van de kentekenplaat en een combinatie van hetzij drie letters gevolgd door drie cijfers, hetzij drie cijfers gevolgd door drie letters of uit een combinatie van hetzij één letter met vier cijfers, hetzij twee letters met drie cijfers. De letters worden eveneens van de cijfers gescheiden door een streepje ter hoogte van de horizontale middellijn;

2° voor wat betreft de kentekenplaat met afmetingen 340 millimeter breed en 210 millimeter hoog, een (index)cijfer gevolgd door een scheidingsstreepje en een groep van maximaal drie letters of cijfers boven een groep van maximaal vier letters of cijfers; de groepen tezamen genomen bestaan uitsluitend uit combinaties zoals voorzien in 1°, zonder scheidingsstreepjes »;

2° de vroegere paragraaf 2 wordt hernoemd als paragraaf 5;

3° in de vroegere paragraaf 3, die paragraaf 2 wordt, wordt het tweede lid opgeheven;

4° de vroegere paragraaf 4, die paragraaf 3 wordt, wordt vervangen als volgt :

« § 3. Kentekenplaten waarvan de groep letters begint met « U » of « Q » worden toegekend bij de inschrijving of herinschrijving van aanhangwagens »;

5° in de vroegere paragraaf 5, die paragraaf 4 wordt, worden de woorden « enkel de groepsletters « TXH » en « TXL » » vervangen door de woorden « enkel de groepsletters « TXH », « TXL », « TXR » en « TXV » »;

6° in de vroegere paragraaf 5, die paragraaf 4 wordt, wordt het tweede lid vervangen als volgt :

« Zodra het personenvoertuig niet langer voldoet aan de in het voorgaande lid bedoelde voorwaarde, dient de kentekenplaat binnen 8 dagen ingeleverd te worden bij de directie verantwoordelijk voor de inschrijving van voertuigen bij het Directoraat-generaal Mobiliteit en Verkeersveiligheid »;

7° in de vroegere paragraaf 5, die paragraaf 4 wordt, wordt het derde lid opgeheven.

**Art. 4.** In artikel 5 van hetzelfde besluit worden de volgende wijzigingen aangebracht :

1° in het eerste lid van paragraaf 1 worden de woorden « rode grond » vervangen door de woorden « verkeersrode grond (RAL 3020) » »;

2° het tweede lid van paragraaf 1 wordt vervangen als volgt :

« Het opschrift bestaat uit :

1° voor wat betreft de kentekenplaat met afmetingen 520 millimeter breed en 110 millimeter hoog, een (index)cijfer, gevolgd door een scheidingsstreepje ter hoogte van de horizontale middellijn van de kentekenplaat, zes cijfers in gewoon formaat en de laatste twee cijfers van een jaartal in klein formaat.

2° voor wat betreft de kentekenplaat met afmetingen 340 millimeter breed en 210 millimeter hoog, een (index)cijfer gevolgd door een scheidingsstreepje en een groep van drie cijfers boven een tweede groep van drie cijfers. De tweede groep van drie cijfers wordt voorafgegaan door de laatste twee cijfers van een jaartal in klein formaat. »;

3° in het eerste lid van paragraaf 2 worden de woorden « dat 45 millimeter breed is en 38 millimeter hoog » vervangen door de woorden « dat 45 millimeter breed is en 38 millimeter hoog of dat 26 millimeter breed is en 26 millimeter hoog ».

pour autant que l'espace originellement prévu pour la pose de la marque d'immatriculation par le constructeur du véhicule soit trop petit pour une marque d'immatriculation ayant pour dimensions 520 millimètres de largeur et 110 millimètres de hauteur ou 340 millimètres de largeur et 210 millimètres de hauteur. Les règles relatives à la demande et les exigences de contrôle d'une telle marque d'immatriculation sont déterminées par le fonctionnaire dirigeant ou son délégué. Ce qui a trait à l'inscription, le symbole européen et le sceau en relief de la marque d'immatriculation ayant pour dimensions 210 millimètres de largeur et 140 millimètres de hauteur est repris dans les prescriptions du chapitre IV, qui sont d'application. »

**Art. 3.** L'article 4 du même arrêté est modifié comme suit :

1° le paragraphe 1<sup>er</sup> est remplacé comme suit :

« § 1<sup>er</sup>. La marque d'immatriculation ordinaire a un fond blanc. L'inscription et le liseré sont rouge rubis (RAL 3003).

L'inscription se compose :

1° s'il s'agit de la marque d'immatriculation aux dimensions 520 millimètres de largeur et 110 millimètres de hauteur d'un chiffre (index) suivi d'un tiret situé sur la ligne médiane horizontale de la marque d'immatriculation et d'une combinaison de soit trois lettres suivies de trois chiffres soit trois chiffres suivis de trois lettres ou d'une combinaison soit d'une lettre et de quatre chiffres, soit deux lettres et trois chiffres. Les lettres sont également séparées des chiffres par un tiret situé sur la ligne médiane horizontale;

2° s'il s'agit de la marque d'immatriculation aux dimensions 340 millimètres de largeur et 210 millimètres de hauteur, d'un chiffre (index) suivi d'un tiret et d'un groupe de maximum trois lettres ou chiffres; les groupes pris ensemble à l'exception des combinaisons telles que prévues en 1°, sans tiret;

2° l'ancien paragraphe 2 est renuméroté paragraphe 5;

3° à l'ancien paragraphe 3, devenu paragraphe 2, l'alinéa 2 est abrogé;

4° l'ancien paragraphe 4 devenu paragraphe 3 est remplacé comme suit :

« § 3. Les marques d'immatriculation dont le groupe de lettres commence par « U » ou « Q » sont délivrées lors de l'immatriculation ou de la ré immatriculation des remorques »;

5° à l'ancien paragraphe 5 devenu paragraphe 4, les mots « seuls les groupes de lettres « TXH » et « TXL » » sont remplacés par les mots « seuls les groupes de lettres « TXH », « TXL », « TXR » et « TXV » »;

6° à l'ancien paragraphe 5 devenu paragraphe 4, alinéa 2, est remplacé comme suit :

« Dès que le véhicule automobile de personnes ne satisfait plus aux conditions stipulées à l'alinéa précédent, la marque d'immatriculation doit être rendue à la direction responsable pour l'immatriculation des véhicules auprès de la Direction générale Mobilité et Sécurité routière »;

7° à l'ancien paragraphe 5 devenu paragraphe 4, alinéa 3, est abrogé.

**Art. 4.** L'article 5 du même arrêté est modifié comme suit :

1° au premier alinéa du paragraphe 1<sup>er</sup>, les mots « un fond rouge » sont remplacés par les mots « un fond rouge signalisation (RAL 3020) » »;

2° le deuxième alinéa du paragraphe 1<sup>er</sup> est remplacé comme suit :

« L'inscription se compose :

1° s'il s'agit de la marque d'immatriculation aux dimensions 520 millimètres de large et 110 millimètres de haut d'un chiffre (index) suivi d'un tiret situé sur la ligne médiane horizontale de la marque d'immatriculation, de six chiffres en format ordinaire suivis du millésime en petit format;

2° s'il s'agit de la marque d'immatriculation aux dimensions 340 millimètres de large et 210 millimètres de haut, d'un chiffre (index) suivi d'un tiret et d'un groupe de trois chiffres au dessus d'un deuxième groupe de trois chiffres. Le deuxième groupe de trois chiffres est précédé des deux derniers chiffres du millésime en petit format »;

3° au premier alinéa du paragraphe 2 les mots « de 45 millimètres et une hauteur de 38 millimètres » sont remplacés par les mots « de 45 millimètres et une hauteur de 38 millimètres ou de 26 millimètres et une hauteur de 26 millimètres ».

**Art. 5.** In artikel 6 van hetzelfde besluit worden de volgende wijzigingen aangebracht :

1° het eerste lid van paragraaf 1 wordt vervangen als volgt :

« De tijdelijke kentekenplaat van lange duur, « internationale kentekenplaat » genoemd, die bedoeld wordt in artikel 20, § 1, 4°, van het koninklijk besluit van 20 juli 2001 betreffende de inschrijving van voertuigen, heeft een witte grond. Opschrift en boord zijn robijnrood (RAL 3003). »

2° het tweede lid van paragraaf 1 wordt vervangen als volgt :

« Het opschrift bestaat uit :

1° voor wat betreft de kentekenplaat met afmetingen 520 millimeter breed en 110 millimeter hoog, het (index)cijfer acht, gevolgd door een scheidingsstreepje ter hoogte van de horizontale middellijn van de kentekenplaat en een combinatie van drie letters gevolgd door drie cijfers. De letters worden eveneens van de cijfers gescheiden door een streepje ter hoogte van de horizontale middellijn;

2° voor wat betreft de kentekenplaat met afmetingen 340 millimeter breed en 210 millimeter hoog, het (index)cijfer acht gevolgd door een scheidingsstreepje en een groep van drie letters boven een groep van drie cijfers. »;

3° paragraaf 2 wordt opgeheven.

**Art. 6.** Artikel 7 van hetzelfde besluit wordt vervangen als volgt :

« Art. 7. De « CD »-kentekenplaat heeft een witte grond. Opschrift en boord zijn robijnrood (RAL 3003).

Het opschrift bestaat uit :

1° voor wat betreft de kentekenplaat met afmetingen 520 millimeter breed en 110 millimeter hoog, een combinatie van de letters « CD », gevolgd door twee letters en drie cijfers. De letters « CD » worden van de andere karakters gescheiden door een scheidingsstreepje ter hoogte van de horizontale middellijn van de kentekenplaat;

2° voor wat betreft de kentekenplaat met afmetingen 340 millimeter breed en 210 millimeter hoog, een combinatie van de letters « CD » boven een groep van twee letters en drie cijfers.

**Art. 7.** In hoofdstuk III van hetzelfde besluit wordt afdeling V, die de artikelen 8 en 9 bevat, opgeheven.

**Art. 8.** In artikel 10 van hetzelfde besluit worden de volgende wijzigingen aangebracht :

1° paragraaf 1 wordt vervangen als volgt :

« § 1. De commerciële kentekenplaat heeft een witte grond. Opschrift en boord zijn mintgroen (RAL 6029).

Het opschrift bestaat uit :

1° voor wat betreft de kentekenplaat met afmetingen 520 millimeter breed en 110 millimeter hoog, een (index)cijfer, gevolgd door een scheidingsstreepje ter hoogte van de horizontale middellijn van de kentekenplaat en een combinatie van hetzij drie letters gevolgd door drie cijfers, hetzij drie cijfers gevolgd door drie letters.

2° voor wat betreft de kentekenplaat met afmetingen 340 millimeter breed en 210 millimeter hoog, een (index)cijfer gevolgd door een scheidingsstreepje en een groep van maximaal drie letters of cijfers boven een groep van maximaal vier letters of cijfers; de groepen tezamen genomen bestaan uitsluitend uit combinaties zoals voorzien in 1°, zonder scheidingsstreepjes »;

2° paragraaf 2 wordt vervangen als volgt :

« § 2. Onder het scheidingsstreepje tussen de groep van drie letters en drie cijfers wordt een rechthoekig vignet met afgeronde hoeken aangebracht dat 26 millimeter breed is en 26 millimeter hoog. Dit vignet vertoont uiterst rechts een individueel nummer in kleine zwarte druk en vermeldt links daarvan in het wit :

het jaartal, voluit geschreven en in kleine druk;

de afkorting « DIV », in kleine druk;

het jaartal waarvan het verstrijken de inschrijving van het voertuig teniet doet, in grote druk;

een ovalen logo van de Federale Overheidsdienst Mobiliteit en Vervoer dat zich tussen de laatste twee cijfers van het jaartal bevindt en de gestileerde letters « C » en « V » bevat. ».

**Art. 5.** L'article 6 du même arrêté est modifié comme suit :

1° le premier alinéa du paragraphe 1<sup>er</sup> est remplacé comme suit :

« La marque d'immatriculation temporaire de longue durée, appelée « marque d'immatriculation internationale » visée à l'article 20, § 1<sup>er</sup>, 4°, de l'arrêté royal du 20 juillet 2001 relatif à l'immatriculation des véhicules, a un fond blanc. L'inscription et le liseré sont rouge rubis (RAL 3003). »;

2° le deuxième alinéa du paragraphe 1<sup>er</sup> est remplacé comme suit :

L'inscription se compose :

« 1° s'il s'agit de la marque d'immatriculation aux dimensions 520 millimètres de large et 110 millimètres de haut du chiffre (index) huit suivi d'un tiret situé sur la ligne médiane horizontale de la marque d'immatriculation et d'une combinaison de trois lettres suivies de trois chiffres. Les lettres sont également séparées des chiffres par un tiret situé sur la ligne médiane horizontale;

2° s'il s'agit de la marque d'immatriculation aux dimensions 340 millimètres de large et 210 millimètres de haut, du chiffre (index) huit suivi d'un tiret et d'un groupe de trois lettres au dessus d'un groupe de trois chiffres. »;

3° le paragraphe 2 est abrogé.

**Art. 6.** L'article 7 du même arrêté est modifié comme suit :

« Art. 7. La marque d'immatriculation « CD » a un fond blanc. L'inscription et le liseré sont rouge rubis (RAL 3003).

L'inscription se compose :

1° s'il s'agit de la marque d'immatriculation aux dimensions 520 millimètres de large et 110 millimètres de haut, d'une combinaison des lettres « CD » suivies de deux lettres et de trois chiffres. Les lettres « CD » sont séparées des autres caractères par un tiret situé sur la ligne médiane horizontale de la marque d'immatriculation;

2° s'il s'agit de la marque d'immatriculation aux dimensions 340 millimètres de large et 210 millimètres de haut, d'une combinaison des lettres « CD » au-dessus d'un groupe de deux lettres et trois chiffres. »

**Art. 7.** Au chapitre III du même arrêté, la section 5 qui reprend les articles 8 et 9 est abrogée.

**Art. 8.** L'article 10 du même arrêté est modifié comme suit :

1° le paragraphe 1<sup>er</sup> est remplacé comme suit :

« § 1<sup>er</sup>. La marque d'immatriculation commerciale a un fond blanc. L'inscription et le liseré sont verts menthe (RAL 6029).

L'inscription se compose :

1° s'il s'agit de la marque d'immatriculation aux dimensions 520 millimètres de large et 110 millimètres de haut, d'un chiffre (index) suivi d'un tiret situé sur la ligne médiane horizontale de la marque d'immatriculation et d'une combinaison de soit trois lettres suivies de trois chiffres, soit trois chiffres suivis de trois lettres;

2° s'il s'agit de la marque d'immatriculation aux dimensions 340 millimètres de large et 210 millimètres de haut, d'un chiffre (index) suivi d'un tiret et d'un groupe de maximum trois lettres ou chiffres au-dessus d'un groupe de maximum quatre lettres ou chiffres; les groupes pris ensemble sont composés exclusivement des combinaisons telles que prévues en 1°, sans tiret;

2° paragraphe 2 est remplacé comme suit :

« § 2. Au-dessous du tiret, entre le groupe de trois lettres et trois chiffres, une vignette rectangulaire aux coins arrondis, d'une largeur de 26 millimètres et d'une hauteur de 26 millimètres est apposée. Cette vignette porte, en son extrémité droite, un numéro isolé en petits caractères noirs et mentionne à gauche de celui-ci, en blanc :

a) le millésime, en entier et en petite impression;

b) l'abréviation « DIV », en petite impression;

c) le millésime à la fin duquel l'immatriculation du véhicule cesse d'être valable, en grande impression;

d) un logo ovale du Service public fédéral Mobilité et Transports, situé entre les deux derniers chiffres du millésime et contenant les lettres stylisées « C » et « V ».

**Art. 9.** In artikel 11 worden de volgende wijzigingen aangebracht :

1° in paragraaf 1 worden de woorden « Europees symbool, » ingevoegd tussen de woorden « een opschrift » en « een reliëfstempel »;

2° paragraaf 2 wordt vervangen als volgt :

« § 2. De kentekenplaten zijn 210 millimeter breed en 140 mm hoog. De boord is 5 millimeter breed.

Het opschrift, de stempel en de boord zijn in een reliëf van minimaal 1 millimeter ten opzichte van de grond van de kentekenplaat.

Het opschrift bestaat uit rechte, genormaliseerde, schrifttekens waarvan de vorm en de afmetingen bepaald worden in bijlage 2. »

**Art. 10.** In artikel 12 wordt paragraaf 1 vervangen als volgt :

« § 1. De gewone kentekenplaat heeft een witte grond. Opschrift en boord zijn robijnrood (RAL 3003).

Het opschrift bestaat uit een (index)cijfer gevolgd door een scheidingstreepje en een groep van drie letters boven een groep van drie cijfers, alsook uit een Europees symbool dat zelf bestaat uit een blauwe rechthoekige zone waarvan de onder- en de linkerzijde op 5 millimeter liggen van de onderste en linkerboord van de kentekenplaat.

Die blauwe zone is 62 millimeter hoog en 31 millimeter breed en vertoont onderaan een witte letter « B » als onderscheidingsteken van het land, met daarboven een kring van twaalf vijfpuntige, gele sterren. Grond, sterren en het onderscheidingsteken zijn retro reflecterend. »

**Art. 11.** In artikel 13 wordt paragraaf 1 vervangen als volgt :

« § 1. Transit- en voorlopige kentekenplaten hebben een verkeersrode (RAL 3020) grond. Het opschrift bestaat uit een (index)cijfer gevolgd door een scheidingstreepje en een groep van drie cijfers boven een tweede groep van drie cijfers. De onderste groep wordt voorafgegaan door de laatste twee cijfers van een jaartal in klein formaat. »

**Art. 12.** In artikel 14 worden de volgende wijzigingen aangebracht :

1° het eerste lid van paragraaf 1 wordt vervangen als volgt :

« De tijdelijke kentekenplaat van lange duur, hierna de internationale kentekenplaat genoemd, heeft een witte grond. Opschrift en boord zijn robijnrood (RAL 3003). »;

2° het tweede lid van paragraaf 1 wordt vervangen als volgt :

« Het opschrift bestaat uit het (index)cijfer acht, gevolgd door een scheidingstreepje en een groep van drie letters boven een groep van drie cijfers »;

3° paragraaf 2 wordt opgeheven.

**Art. 13.** In artikel 15 wordt het eerste lid vervangen als volgt :

« De commerciële kentekenplaat heeft een witte grond. Opschrift en boord zijn mintgroen (RAL 6029). Het opschrift bestaat uit een (index)cijfer gevolgd door een scheidingstreepje en een groep van drie letters boven een groep van drie cijfers. »

**Art. 14.** Artikel 16 van hetzelfde besluit wordt vervangen als volgt :

« § 1. De afmetingen, vorm, kleur, opschrift en grafie van de reproductie zijn nagenoeg identiek aan de kenmerken van de overeenstemmende kentekenplaat met hetzelfde nummer. De reproductie mag geen ander opschrift bevatten dan het kenteken van de overeenstemmende kentekenplaat.

§ 2. In afwijking van paragraaf 1 bestaat er wat betreft de reproductie van de kentekenplaat met afmetingen zoals bepaald in artikel 3, § 2 die voldoet aan de bepalingen van dit besluit, de keuze tussen de afmetingen zoals bepaald in voornoemd artikel. Wat betreft de reproductie van de kentekenplaat met afmetingen zoals bepaald in artikel 3, § 5, bestaat de keuze tussen de afmetingen bepaald in de artikelen 3, § 2 en 3, § 5.

§ 3. In afwijking van paragraaf 1 mag de kentekenplaat die niet voldoet aan de bepalingen van dit besluit eveneens gereproduceerd worden met de afmetingen en vorm zoals bepaald in artikel 3, § 2, eerste streepje, en de grafie en het Europees symbool zoals bepaald in artikel 3, paragraaf 2 en 3;

§ 4. De reproductie van de kentekenplaat die voldoet aan de bepalingen van dit besluit dient eveneens te voldoen aan volgende vereisten :

1° de reproductie is vervaardigd uit één enkele aluminiumplaat van het type EN 1050A of 1200/H42, conform de norm EN-485 en met een dikte tussen 0,95 en 1,25 millimeter, of uit een acrylaatplaat van minimum 3,00 millimeter. De hoeken van de platen zijn afgerond : de straal van deze afrondingen bedraagt  $10 \pm 2$  millimeter.

**Art. 9.** L'article 11 est modifié comme suit :

1° Au paragraphe 1<sup>er</sup>, les mots « symbole européen » sont insérés entre les mots « une inscription » et « un sceau en relief »;

2° le paragraphe 2 est remplacé comme suit :

« § 2. Les marques d'immatriculations ont une largeur de 210 millimètres et une hauteur de 140 millimètres. Le liseré a une largeur de 5 millimètres.

L'inscription, le sceau et le liseré sont en relief d'un millimètre au moins par rapport au fond de la marque d'immatriculation.

L'inscription se compose de caractères droits, normalisés dont la forme et les dimensions sont définies à l'annexe 2. »

**Art. 10.** A l'article 12, le paragraphe 1<sup>er</sup> est remplacé comme suit :

« § 1<sup>er</sup>. La marque d'immatriculation ordinaire a un fond blanc. L'inscription et le liseré sont rouge rubis (RAL 3003).

L'inscription consiste en un chiffre (index) suivi d'un tiret et en un groupe de trois lettres au-dessus d'un groupe de trois chiffres ainsi que d'un symbole européen constitué lui-même d'une zone rectangulaire bleue dont les côtés inférieur et gauche sont situés à 5 millimètres du liseré gauche et du liseré inférieur de la marque d'immatriculation.

Cette zone bleue a une hauteur de 62 millimètres et une largeur de 31 millimètres et présente vers le bas une lettre « B » blanche comme signe distinctif du pays, surmontée d'un cercle de douze étoiles jaunes à cinq branches. Le fond, les étoiles et le signe distinctif sont rétro réfléchissants. »

**Art. 11.** A l'article 13, le paragraphe 1<sup>er</sup> est remplacé comme suit :

« § 1<sup>er</sup>. Les marques d'immatriculation transit et provisoires ont un fond rouge signalisation (RAL 3020). L'inscription se compose d'un chiffre (index) suivi d'un tiret et d'un groupe de trois chiffres au-dessus d'un deuxième groupe de trois chiffres. Le groupe inférieur est précédé par les deux derniers chiffres du millésime en petit format. »

**Art. 12.** L'article 14 est modifié comme suit :

1° l'alinéa premier du paragraphe 1<sup>er</sup> est remplacé comme suit :

« La marque d'immatriculation temporaire de longue durée, appelée ci-après la marque d'immatriculation internationale, a un fond blanc. L'inscription et le liseré sont rouge rubis (RAL 3003). »;

2° le deuxième alinéa du paragraphe 1<sup>er</sup> est remplacé comme suit :

« L'inscription est constituée d'un chiffre (index) huit suivi d'un tiret et d'un groupe de trois lettres au-dessus d'un groupe de trois chiffres. »;

3° le paragraphe 2 est abrogé.

**Art. 13.** A l'article 15, le premier alinéa est remplacé comme suit :

« La marque d'immatriculation commerciale a un fond blanc. L'inscription et le liseré sont verts menthe (RAL 6029). L'inscription se compose d'un chiffre (index) suivi d'un tiret et d'un groupe de trois lettres au-dessus d'un groupe de trois chiffres. »

**Art. 14.** L'article 16 du même arrêté est remplacé comme suit :

« § 1<sup>er</sup>. Les dimensions, la forme, la couleur, l'inscription et le graphisme de la reproduction sont quasi identiques aux caractéristiques de la marque d'immatriculation correspondante portant le même numéro. La reproduction ne peut contenir d'autre inscription que celles figurant sur la marque d'immatriculation correspondante.

§ 2. Contrairement au paragraphe 1<sup>er</sup>, en ce qui concerne la reproduction de la marque d'immatriculation aux dimensions déterminées à l'article 3, § 2, qui répond aux dispositions de cet arrêté, a au choix les dimensions telles que définies à l'article précédent. En ce qui concerne la reproduction de la marque d'immatriculation aux dimensions déterminées à l'article 3, § 5, il existe le choix entre les dimensions définies aux articles 3, § 2 et 3, § 5.

§ 3. Contrairement au paragraphe 1<sup>er</sup>, la marque d'immatriculation qui ne satisfait pas aux dispositions de cet arrêté, peut également être reproduite avec les dimensions, la forme déterminées à l'article 3, § 2, premier point et le graphisme et le symbole européen comme déterminé à l'article 3, paragraphe 2 et 3;

§ 4. La reproduction de la marque d'immatriculation qui répond aux dispositions de cet arrêté doit également satisfaire aux exigences suivantes :

1° la reproduction est fabriquée à partir d'une seule plaque d'aluminium du type EN 1050A ou 1200/H42, conforme à la norme EN-485 et d'une épaisseur entre 0,95 et 1,25 millimètre, ou d'une plaque acrylique et d'une épaisseur de minimum 3 millimètres. Les coins des plaques sont arrondis : le rayon de ces arrondis est de  $10 \pm 2$  millimètres.

Elke hoek van de plaat is voorzien een gat, met een diameter van 6 mm en met het middelpunt op 12 mm van de buitenranden van de plaat voor de reproducties van de kentekenplaten bedoeld in hoofdstuk III en met een diameter van 5 mm en met het middelpunt op 9 mm van de buitenranden van de plaat voor de reproducties van de kentekenplaten bedoeld in hoofdstuk IV;

2° de dragende plaat dient achteraan voorzien te zijn van een identificatieteken van de plaatfabrikant;

3° de reproductie is voorzien van een retroreflecterende film van klasse 1, rechtstreeks gelamineerd of vastgehecht op de totale

oppervlakte van de dragende plaat, waarvan de minimale retroreflectiecoëfficiënt moet overeenstemmen met de gegevens in tabel 1 van bijlage 3 van dit besluit. De trichromatische coördinaten van de witte, blauwe en gele kleur zijn begrepen binnen de grenzen van de zone bepaald door de coördinaten aangeduid in tabel 2 van bijlage 3 van dit besluit. De kleuren hebben minstens de aangeduide minimale luminantiefactor en de identieke RAL code van de overeenstemmende kentekenplaat;

4° de retroreflecterende film dient voorzien te zijn van een kleurloos identificatieteken van de filmfabrikant evenals de referentie van de afkondigingsdatum van het koninklijk besluit van 20 juli 2001 betreffende de inschrijving van voertuigen.

5° de tekens van het opschrift hebben de vorm en afmetingen zoals bepaald in bijlage 1 voor de reproducties van de kentekenplaten bedoeld in hoofdstuk III. De onderlinge horizontale afstand tussen het middelpunt van elk teken bedraagt 50 millimeter. De tekens van het opschrift hebben de vorm en afmetingen zoals bepaald in bijlage 2 voor de reproducties van de kentekenplaten bedoeld in hoofdstuk IV. De onderlinge horizontale afstand tussen het middelpunt van elk teken bedraagt 39,2 millimeter. De verticale afstand tot de boven- en onderrand van de plaat dient gelijk te zijn.

6° in het geval van een aluminiumplaat dient het opschrift en de boord in een reliëf van minimum 1,15 mm ten opzichte van de grond van de dragende plaat gestanst te zijn.

7° de fabrikant van de reproductie dient ISO 9001-2008 gecertificeerd te zijn;

§ 5. Het vignet voor tijdelijke of commerciële kentekenplaten dient niet op de reproductie te worden weergegeven. »

**Art. 15.** In hetzelfde besluit wordt een artikel 17/1 ingevoegd, luidende :

« Art. 17/1. De kentekenbewijzen evenals de kentekenplaten uitgelevert krachtens het koninklijk besluit van 20 juli 2001 betreffende de inschrijving van voertuigen evenals de bestaande reproducties die niet langer voldoen aan de bepalingen van dit besluit, blijven geldig tot op het ogenblik van de eerstvolgende inschrijving of herinschrijving. »

**Art. 16.** Dit besluit treedt in werking op 15 november 2010.

Brussel, 8 november 2010.

De Eerste Minister,  
Y. LETERME

De Staatssecretaris voor Mobiliteit,  
E. SCHOUPPE

Chaque coin de la plaque comporte un trou d'un diamètre de 6 mm dont le point central est situé à 12 mm des bords de la plaque, pour les reproductions des marques d'immatriculation visées au chapitre III, et d'un diamètre de 5 mm dont le point central est situé à 9 mm des bords de la plaque, pour les reproductions des marques d'immatriculation visées au chapitre IV;

2° la plaque support doit être munie d'une marque d'identification du fabricant à l'arrière de la plaque;

3° la reproduction est pourvue d'un film rétro réfléchissant de classe 1, directement laminé ou collé sur la surface totale de la plaque support,

dont le coefficient de réflexion minimum doit correspondre aux données du tableau 1 de l'annexe 3 de cet arrêté. Les coordonnées trichromatiques du blanc, bleu et jaune doivent se trouver à l'intérieur de la zone délimitée par les coordonnées stipulées dans le tableau 2 de l'annexe 3 de cet arrêté. Les couleurs ont au moins le facteur de luminance minimum mentionné et le code RAL identique à celui de la marque d'immatriculation officielle;

4° le film rétro réfléchissant doit être pourvu d'une marque d'identification incolore du constructeur du film de même que la référence à la date de promulgation de l'arrêté royal du 20 juillet 2001 relatif à l'immatriculation des véhicules;

5° les signes de l'inscription ont une forme et des dimensions conformes à l'annexe 1, pour les reproductions de marques d'immatriculation visées au chapitre III. La distance horizontale entre le centre de chaque signe est de 50 millimètres. Les signes de l'inscription ont la forme et les dimensions telles que définies dans l'annexe 2 pour les reproductions de marques d'immatriculation visées au chapitre IV. La distance horizontale entre le point central de chaque signe est de 39,2 millimètres. La distance verticale vers le haut et le bas de la plaque doit être égal;

6° en cas de plaque en aluminium, l'inscription et les bords ont un relief de minimum 1,15 mm par rapport au fond de la plaque support;

7° le fabricant de la reproduction doit être certifié ISO 9001-2008.

§ 5. La vignette pour les marques d'immatriculation temporaires ou commerciales, ne doit pas être reprise sur la reproduction. »

**Art. 15.** Dans le même arrêté, il est inséré un article 17/1 rédigé comme suit :

« Art. 17/1. Les certificats d'immatriculation ainsi que les marques d'immatriculation délivrés en vertu de l'arrêté royal du 20 juillet 2001 relatif à l'immatriculation des véhicules ainsi que les reproductions existantes qui ne satisfont plus aux dispositions de cet arrêté restent valables jusqu'au moment de la prochaine immatriculation ou réimmatriculation. »

**Art. 16.** Le présent arrêté entre en vigueur le 15 novembre 2010.

Bruxelles, le 8 novembre 2010.

Le Premier Ministre,  
Y. LETERME

Le Secrétaire d'Etat à la Mobilité,  
E. SCHOUPPE

Bijlage 1 van het ministerieel besluit van 8 november 2010 houdende wijziging van het ministerieel besluit van 23 juli 2001 betreffende de inschrijving van voertuigen

## Vorm en afmetingen karakters

Toleranties : karakters hoogte en breedte  
 - 0 mm, + 2mm

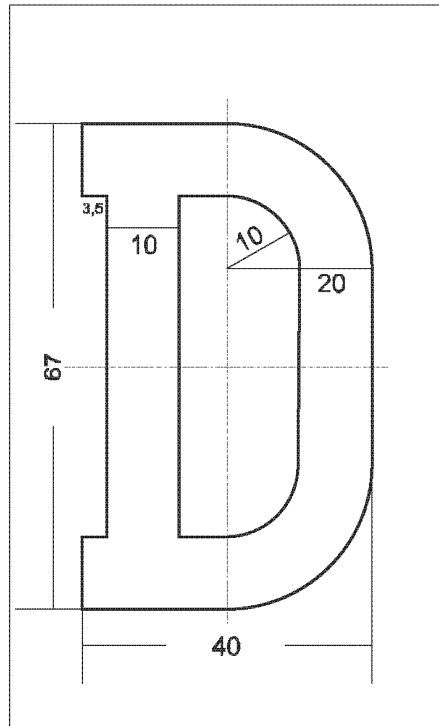
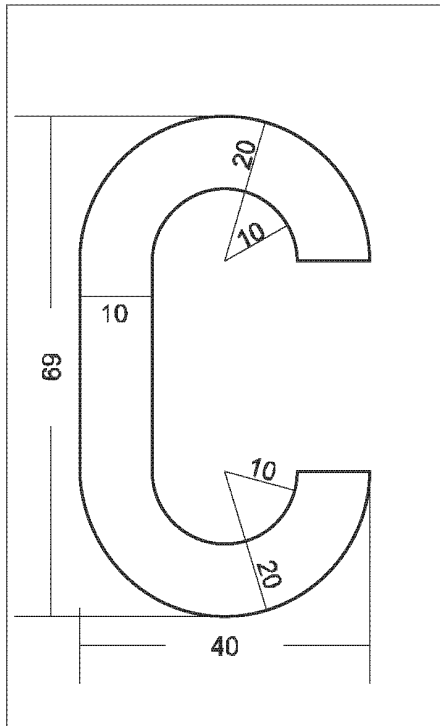
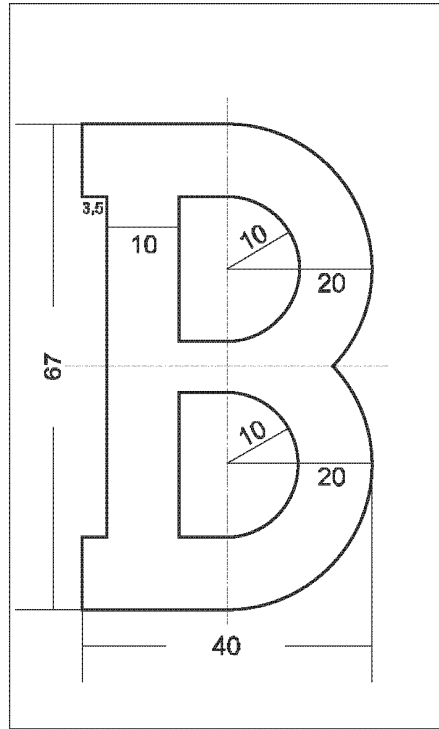
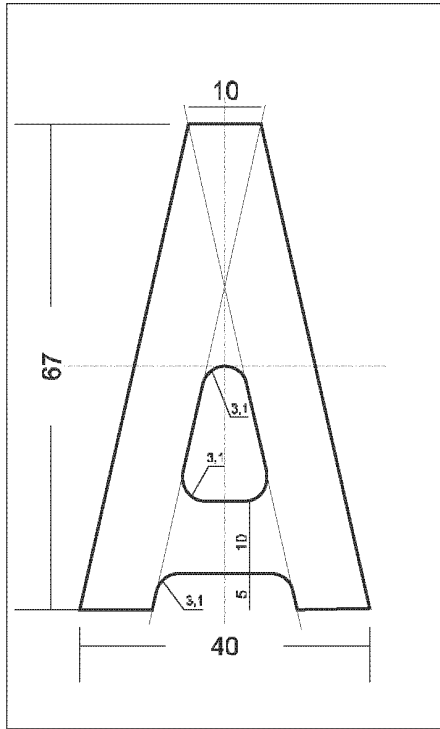

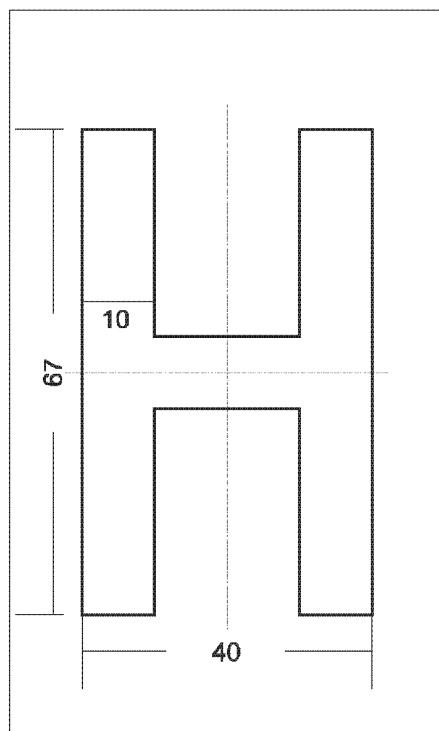
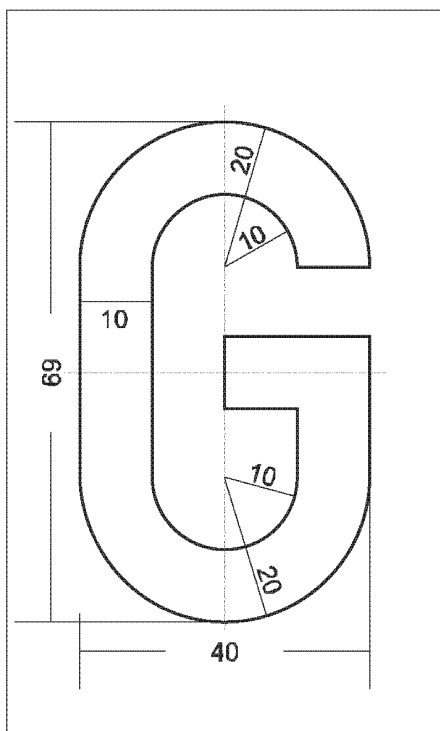
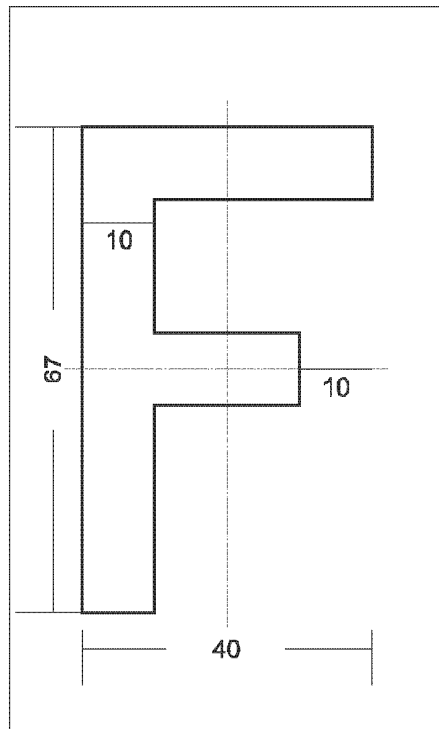
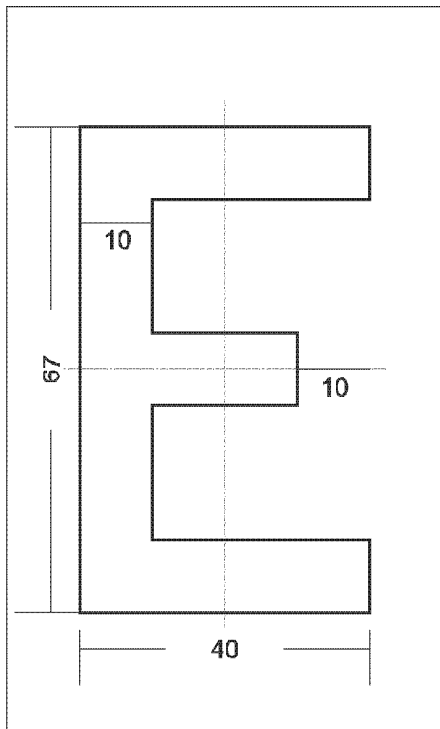



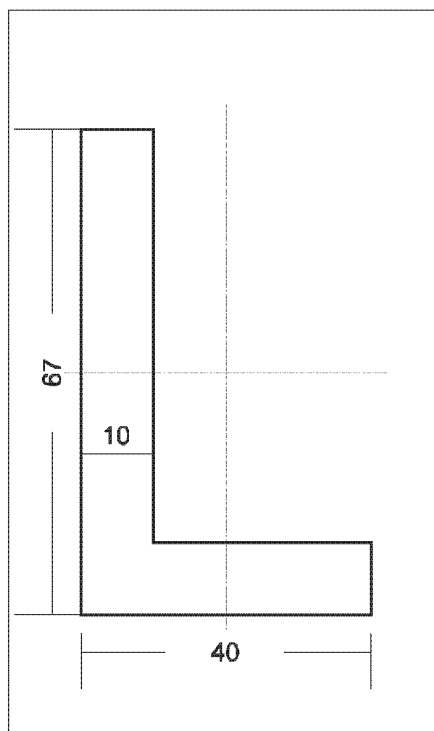
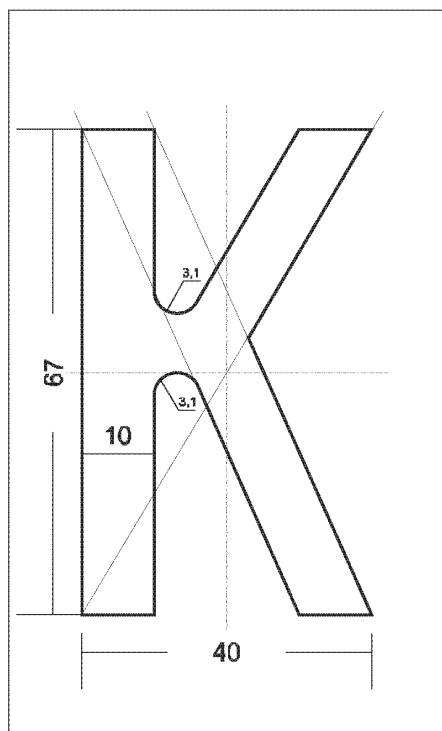
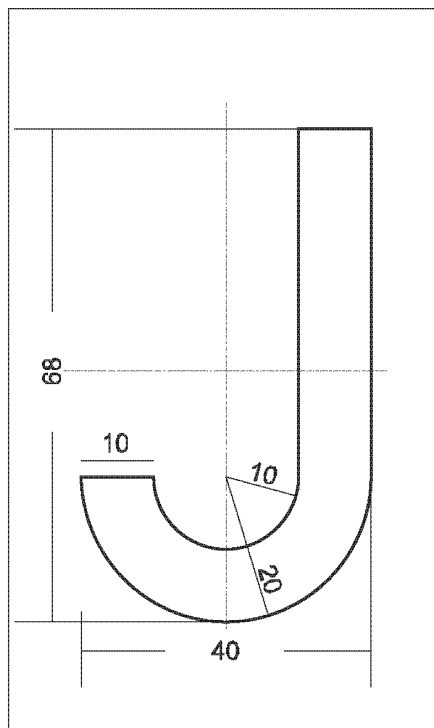
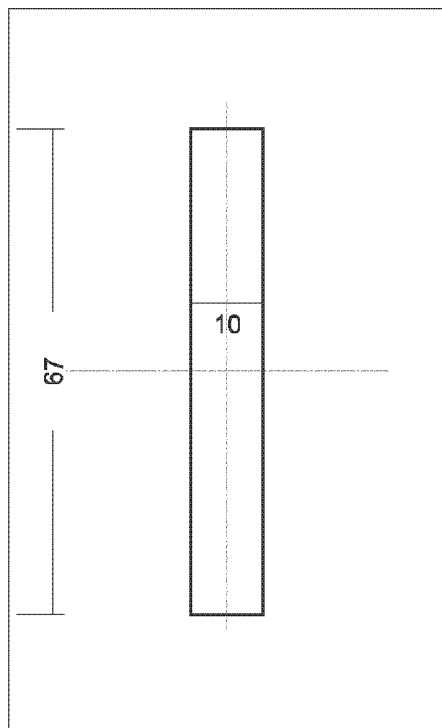

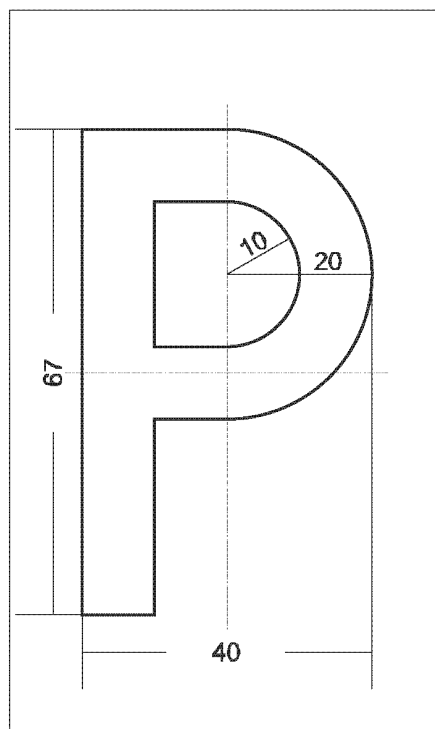
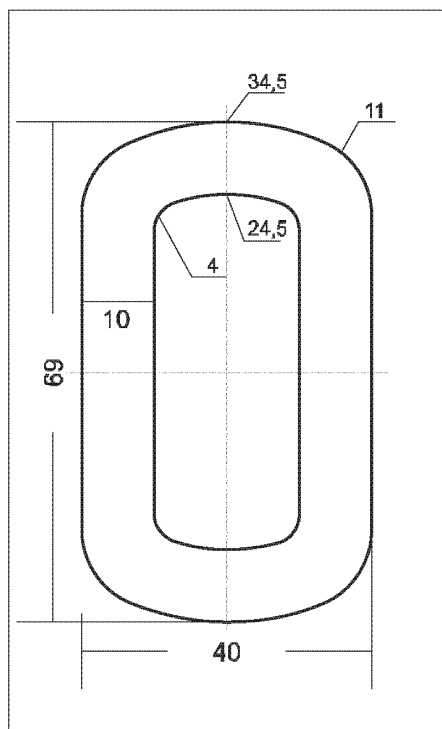
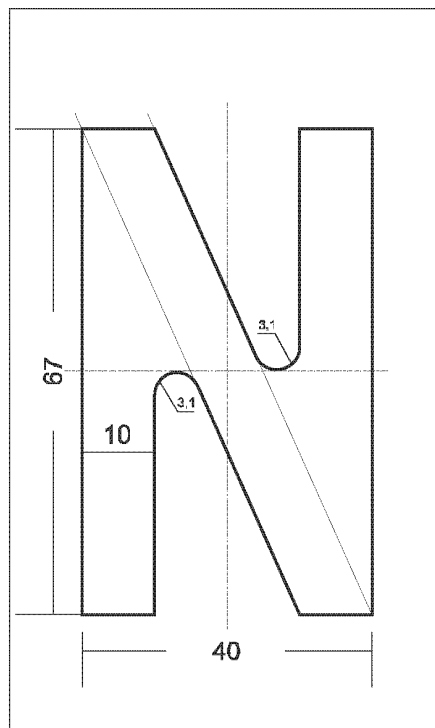
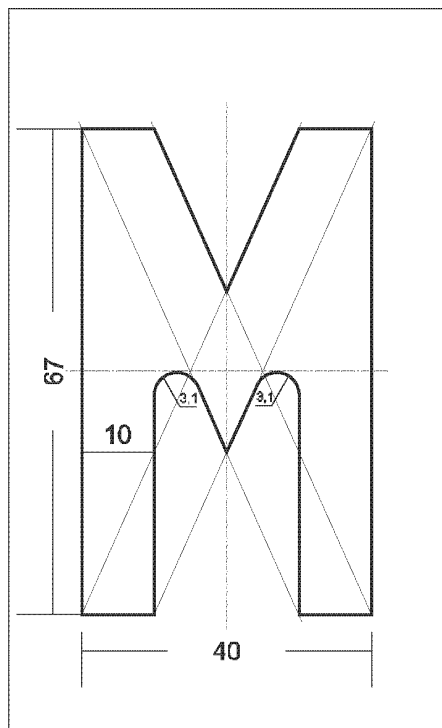

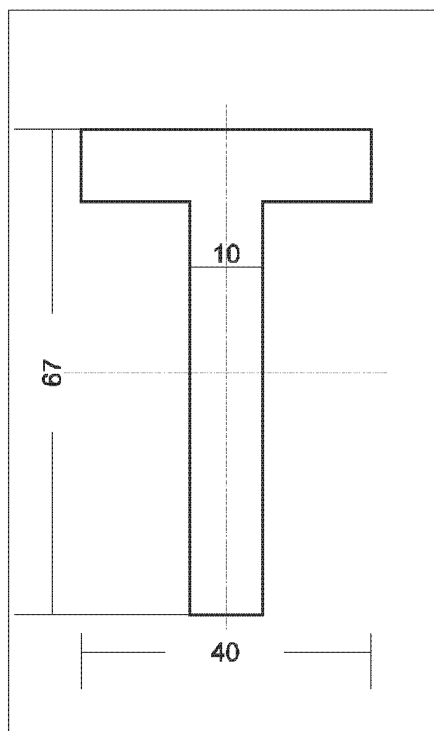
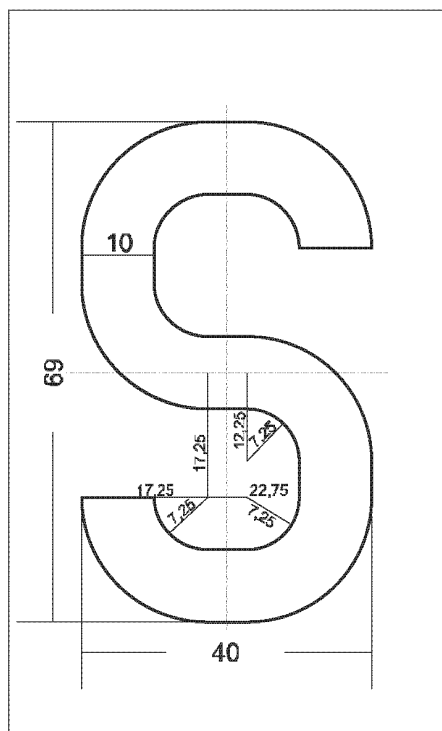
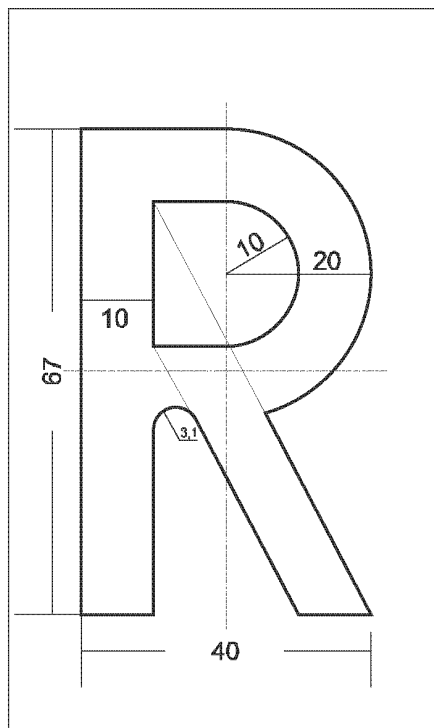
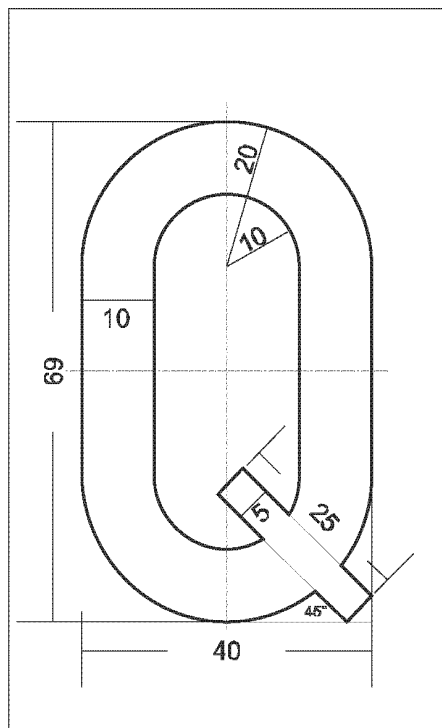

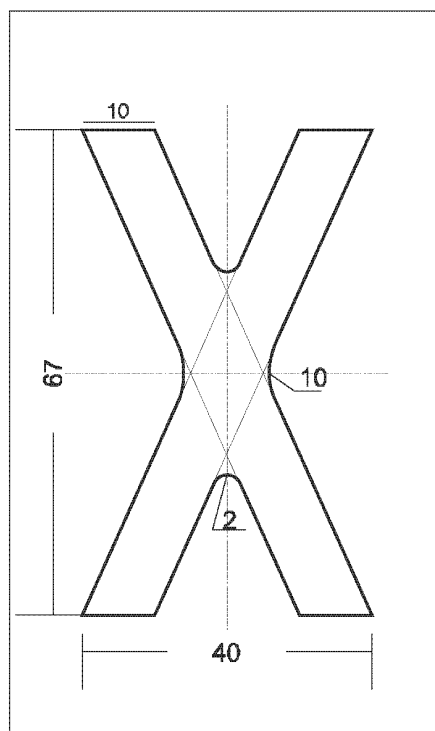
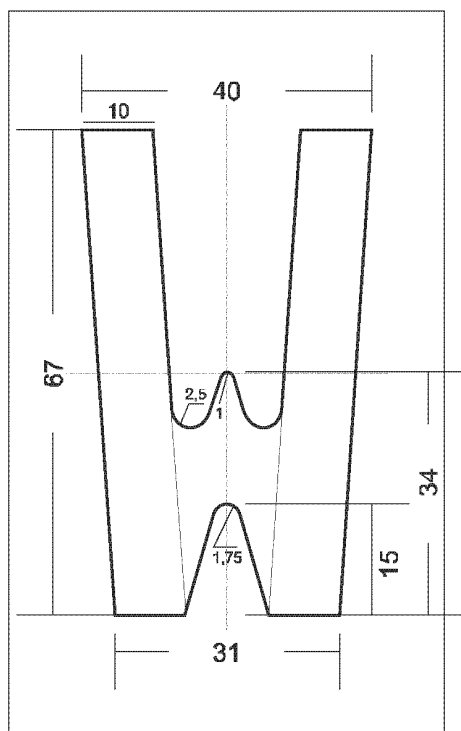
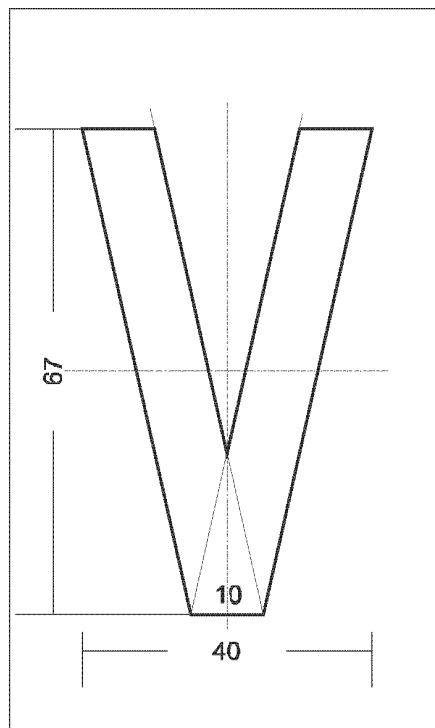
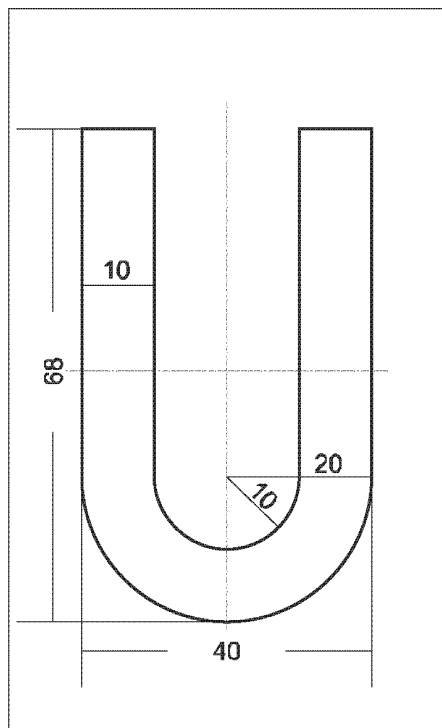

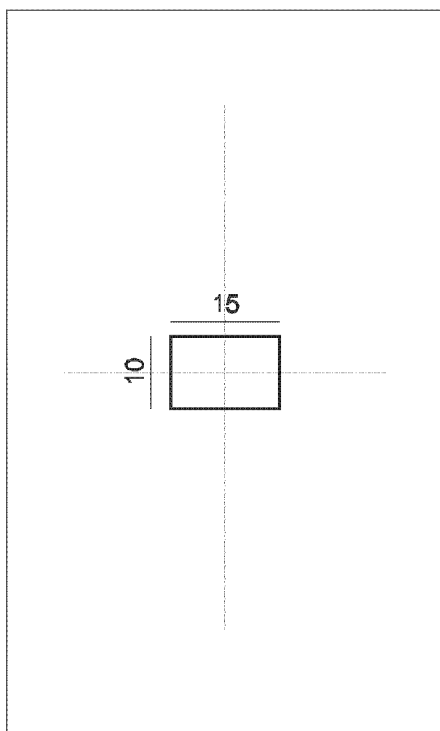
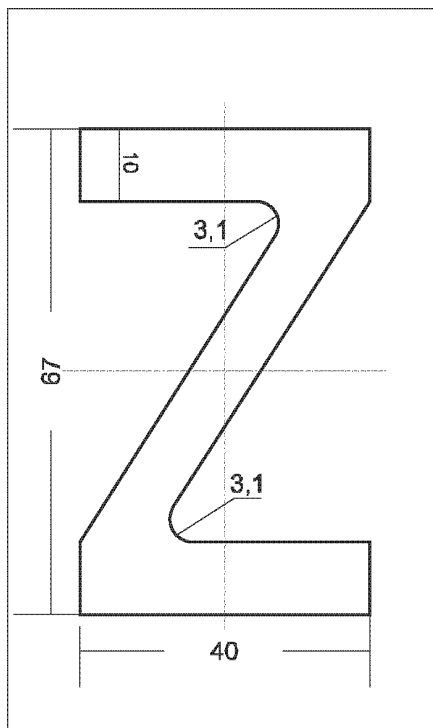
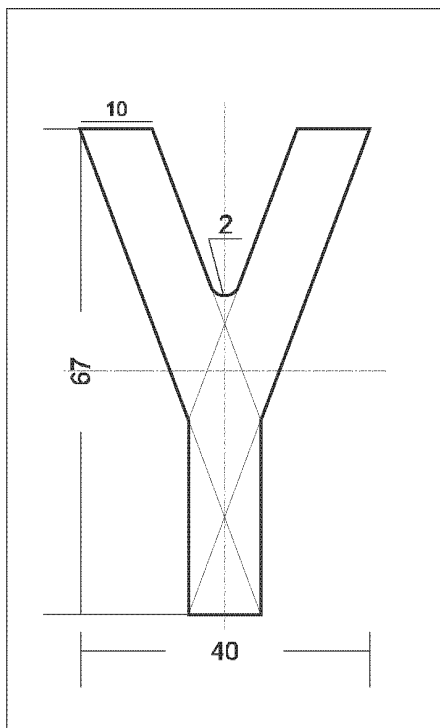

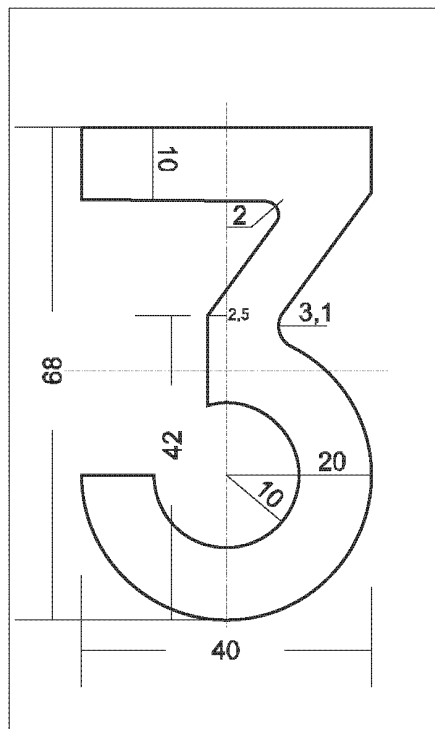
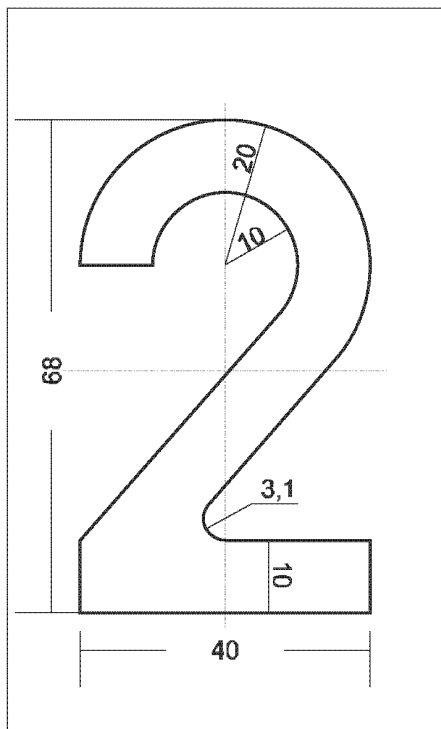
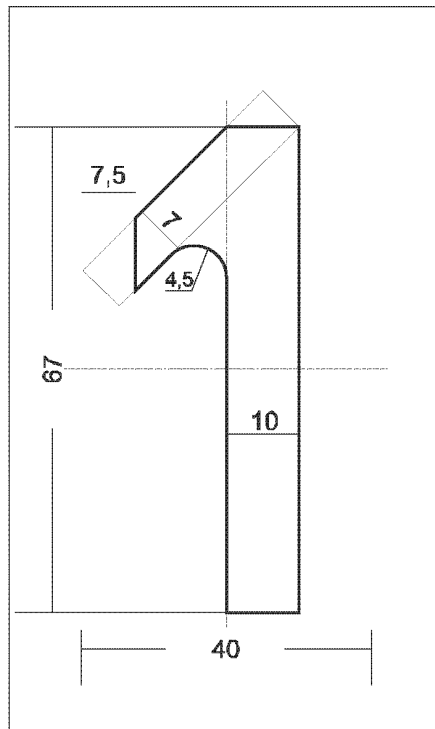
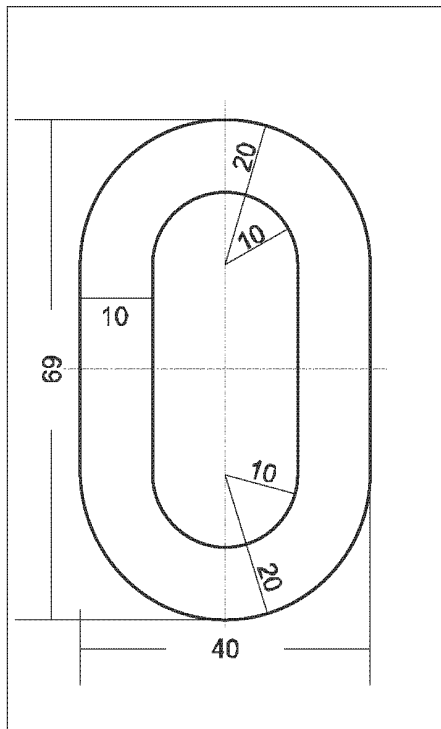

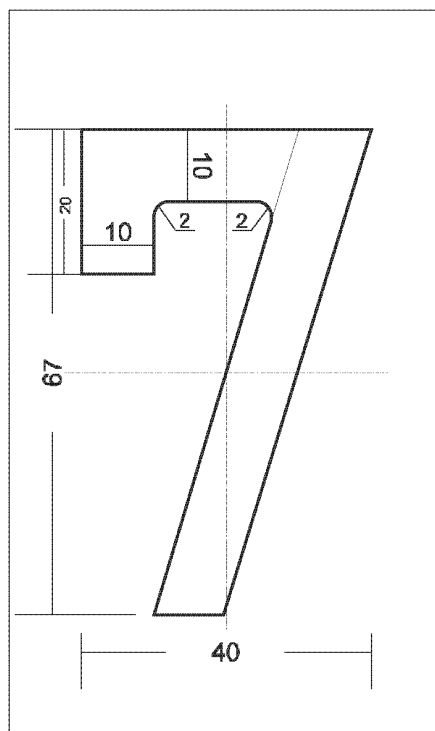
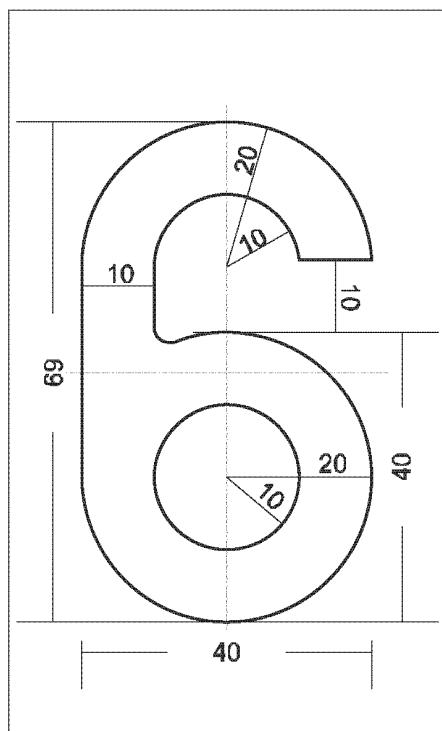
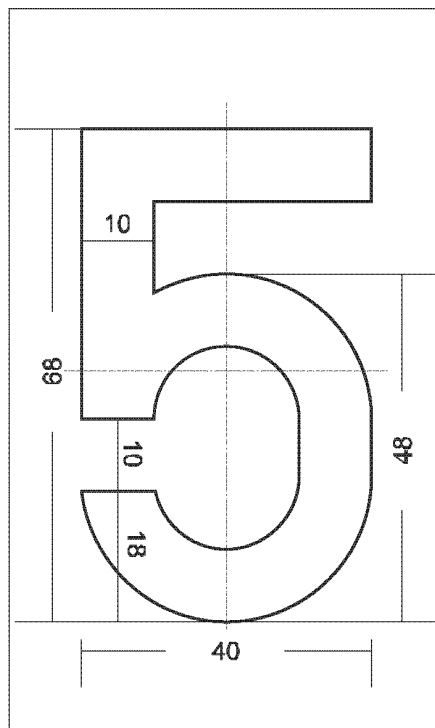
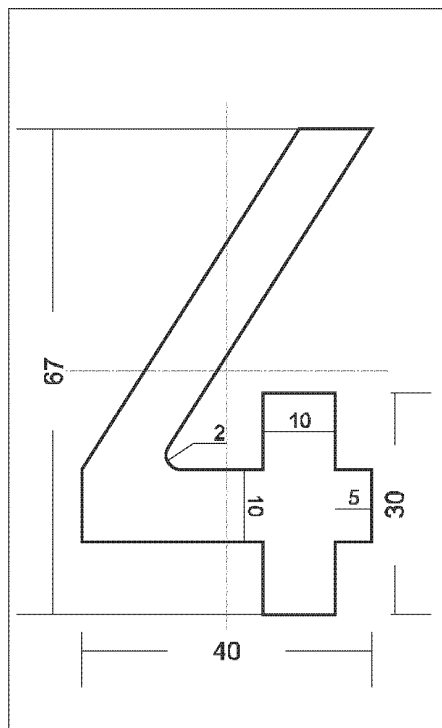

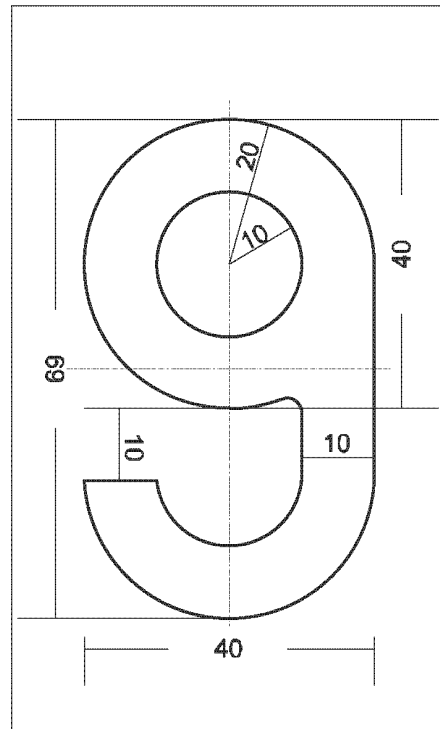
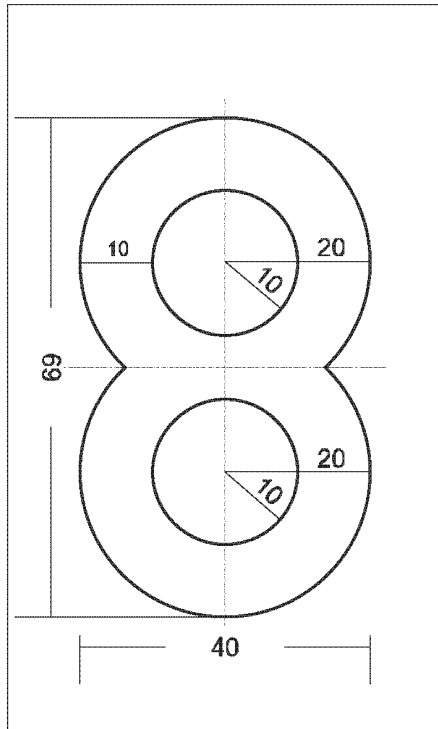

Gezien om te worden gevoegd bij het ministerieel besluit van 8 november 2010 houdende wijziging van het ministerieel besluit van 23 juli 2001 betreffende de inschrijving van voertuigen.

Brussel, 8 november 2010.

De Eerste Minister,

Y. LETERME

De Staatssecretaris voor Mobiliteit,

E. SCHOUPPE



Bijlage 2 van het ministerieel besluit van 8 november 2010 houdende wijziging van het ministerieel besluit van 23 juli 2001 betreffende de inschrijving van voertuigen

## Vorm en afmetingen karakters

Toleranties : karakters hoogte en breedte  
- 0 mm, + 2 mm

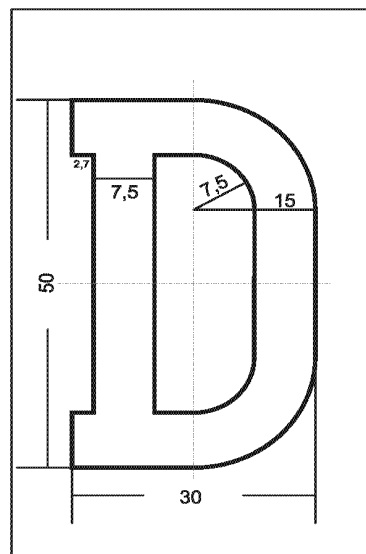
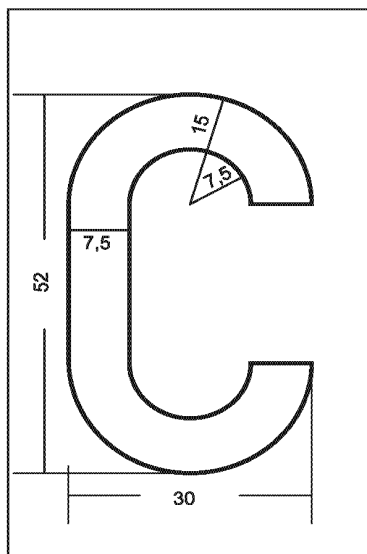
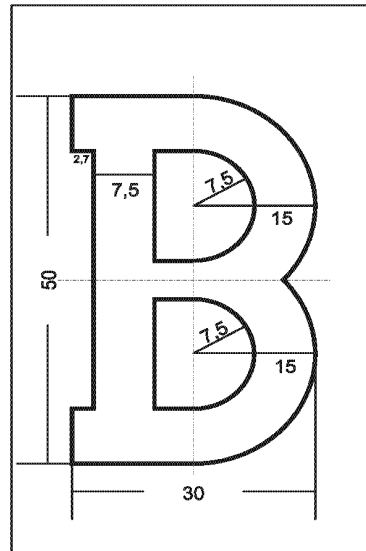
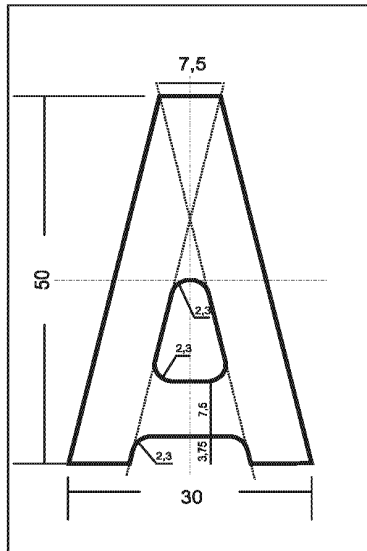

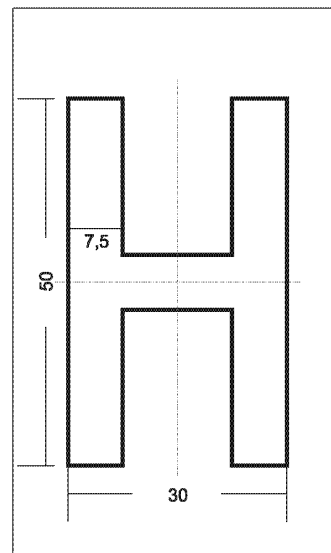
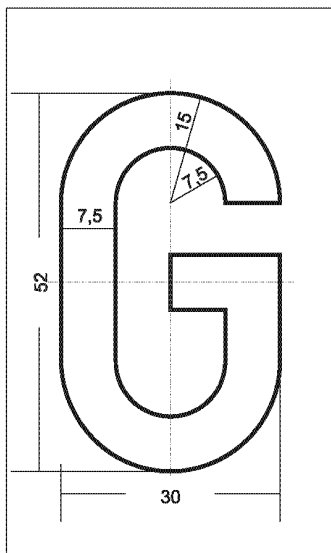
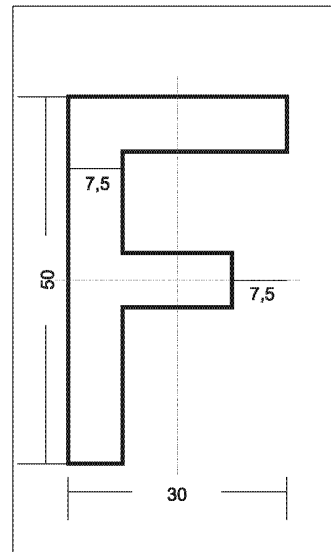
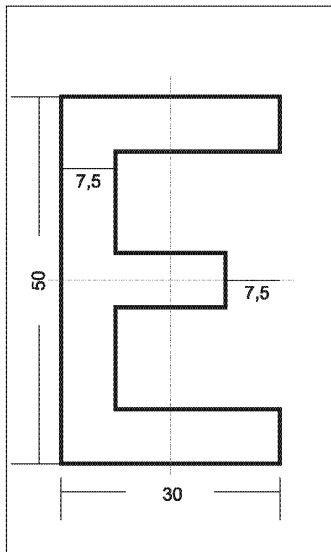

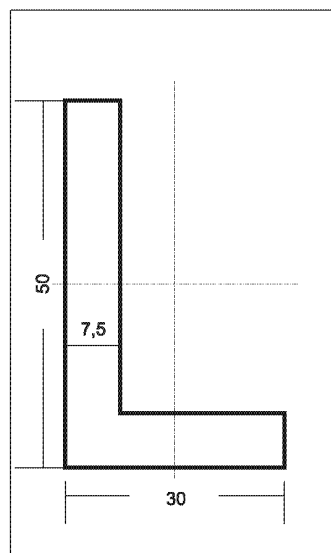
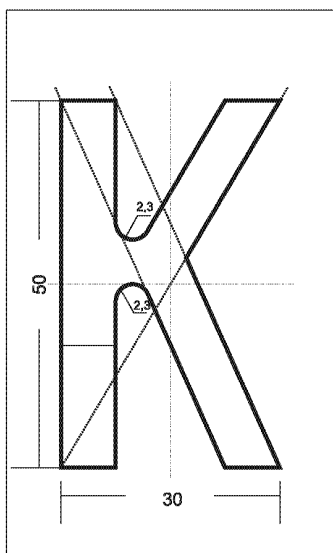
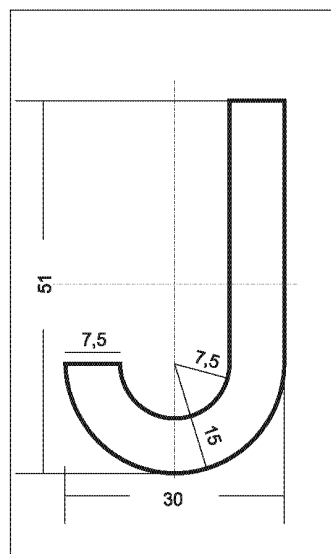
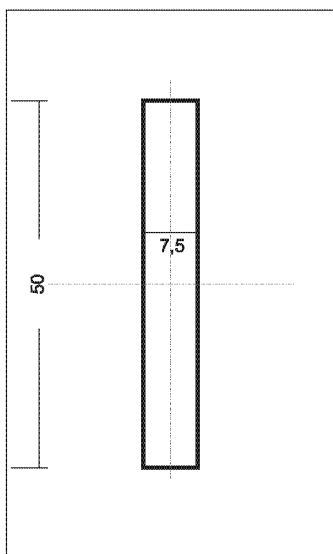

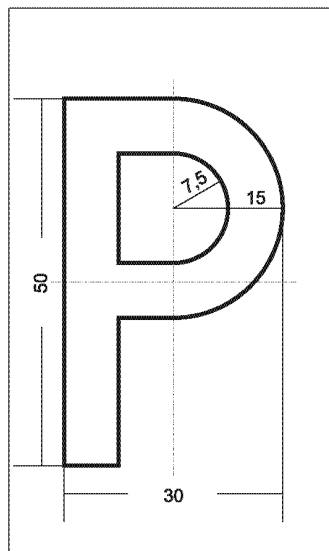
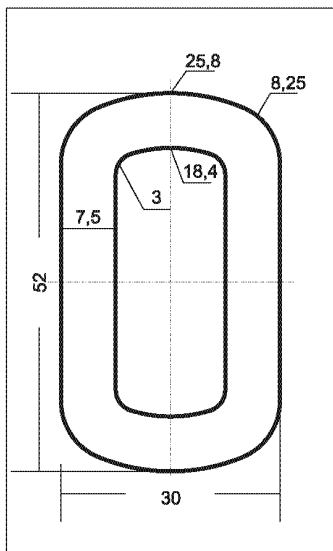
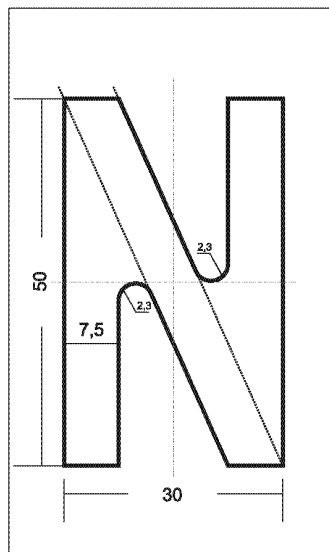
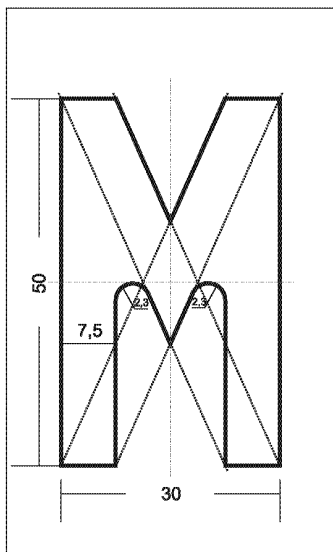

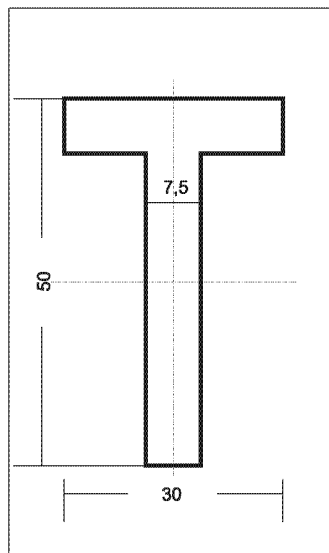
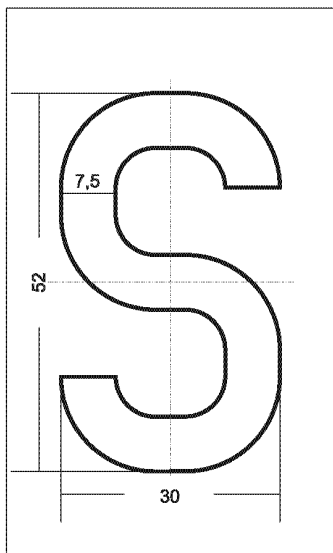
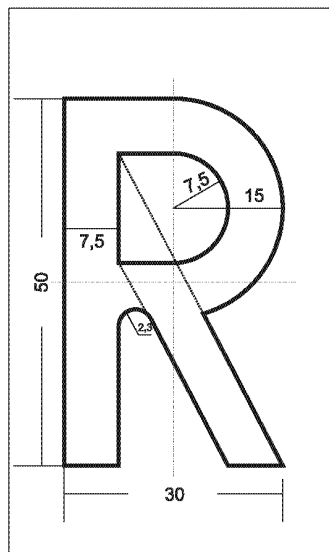
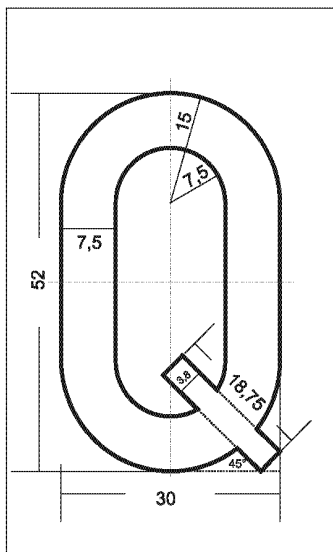

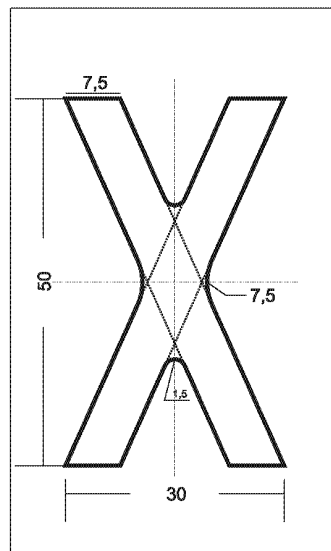
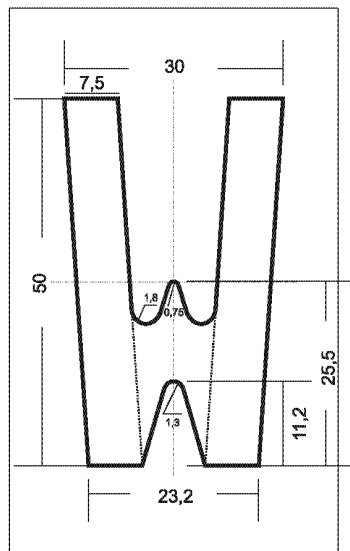
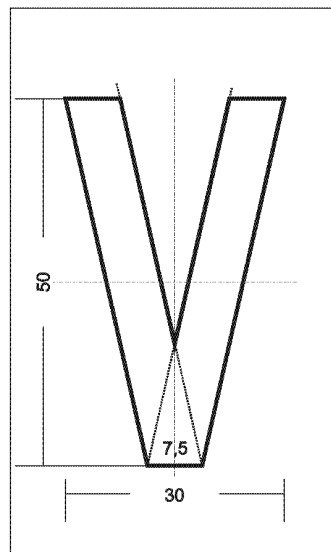
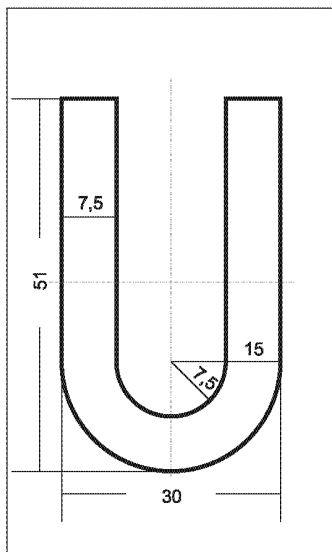

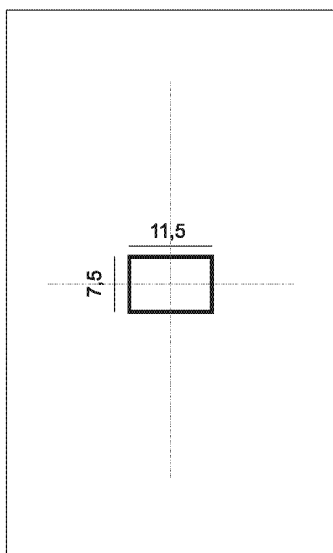
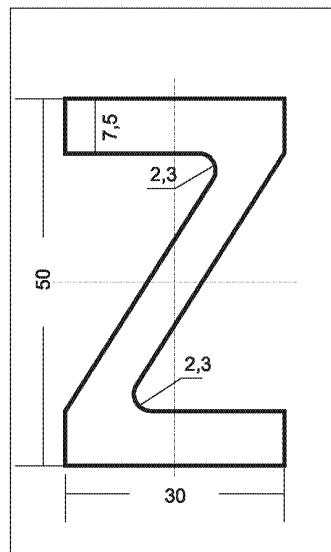
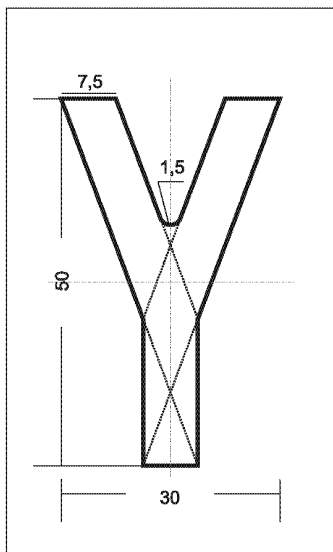

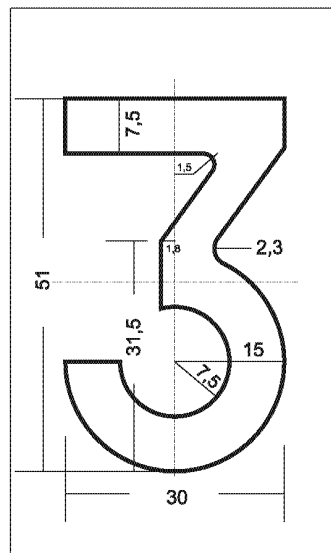
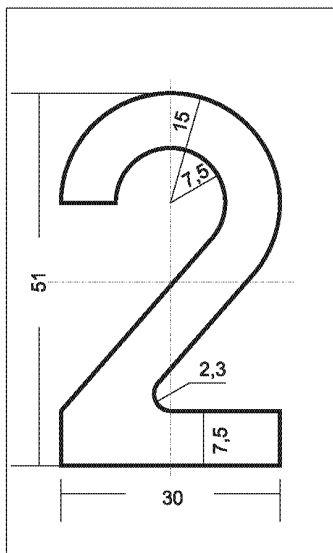
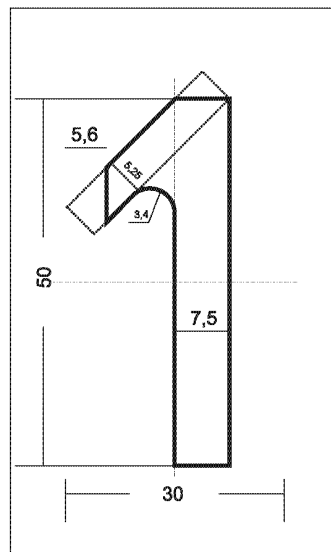
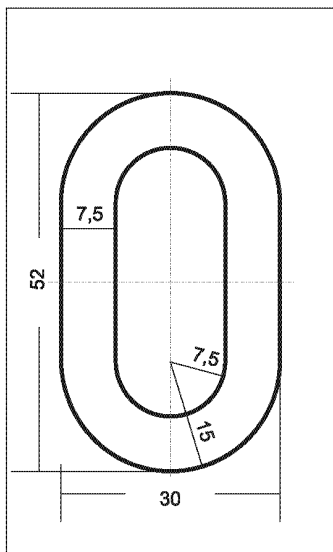



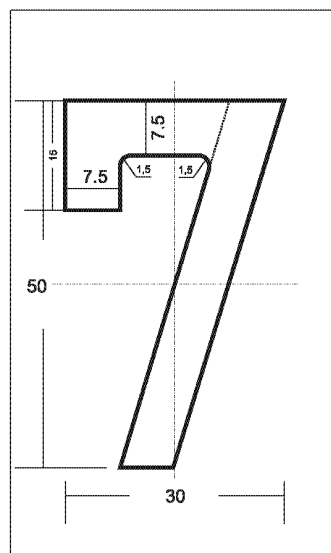
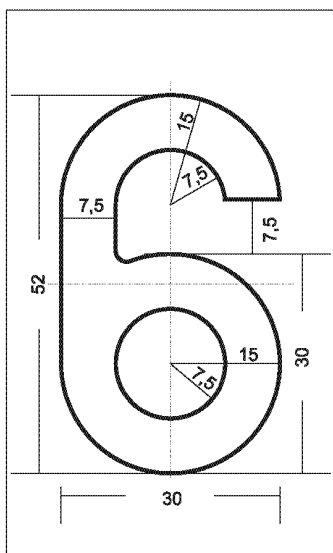
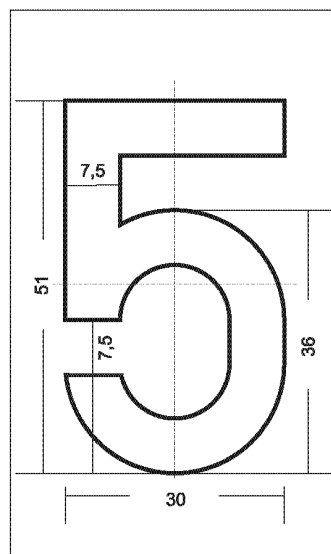
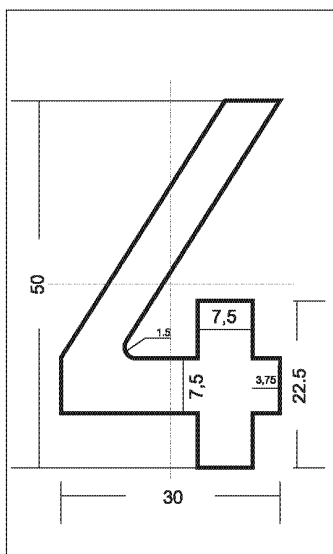

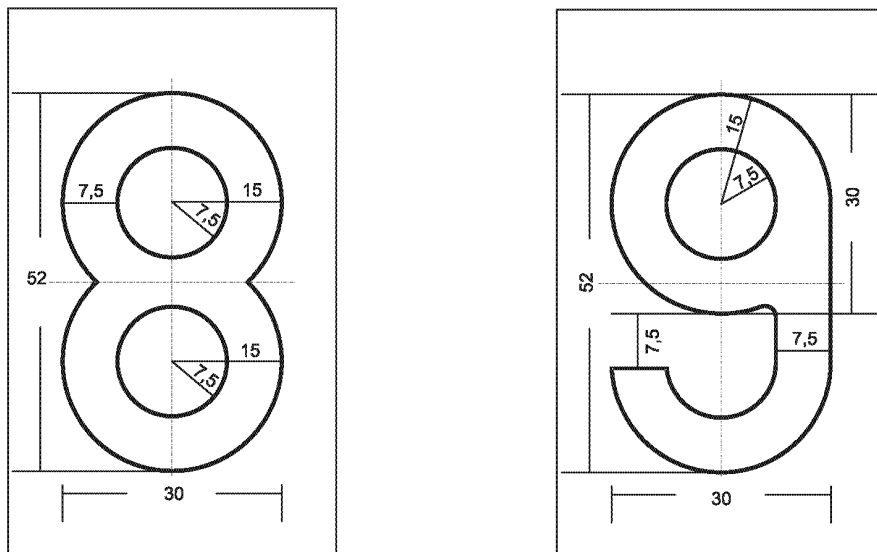

Gezien om te worden gevoegd bij het ministerieel besluit van 8 november 2010 houdende wijziging van het ministerieel besluit van 23 juli 2001 betreffende de inschrijving van voertuigen.

Brussel, 8 november 2010.

De Eerste Minister,

Y. LETERME

De Staatssecretaris voor Mobiliteit,

E. SCHOUPPE

Bijlage 3 van het ministerieel besluit van 8 november 2010 houdende wijziging van het ministerieel besluit van 23 juli 2001 betreffende de inschrijving van voertuigen

Tabel 1 – Minimale retroreflectiecoëfficiënten (R') in CD LX<sup>-1</sup> M<sup>-2</sup>

De metingen gebeuren volgens de procedure vastgelegd in Publicatie nr 54.2 – 2001 van CIE (Internationale verlichtingscommissie), onder gestandaardiseerde lichtbron A, op stalen van 100 x 100 mm.

Kleur	Waarnemingshoek	Verlichtingshoek	Waarde
Wit	20'	5°	50
	2°	30°	2,5
Blauw	20'	5°	2
	2°	30°	0,1
Geel	20'	5°	35
	2°	30	1,5

Tabel 2 – Kleurcoördinaten van de retroreflecterende film

Kleuren gemeten onder een belichtingshoek van 45°, een waarnemingshoek van 0° en via een spectrofotometris methode volgens de aanbevelingen van publicatie CIE 15 “Colorimetry”. De kleurberekeningen worden uitgevoerd met lichtbronstandaard D65 van de CIE 15.

Kleur	Punten	1	2	3	4	Minimale luminantiefactor
Wit	x	0,355	0,305	0,285	0,335	0,35
	y	0,355	0,305	0,325	0,375	
Blauw	x	0,078	0,150	0,210	0,137	0,01
	y	0,171	0,220	0,160	0,038	
Geel	x	0,522	0,470	0,427	0,465	0,27
	y	0,477	0,440	0,483	0,534	

Gezien om te worden gevoegd bij het ministerieel besluit van 8 november 2010 houdende wijziging van het ministerieel besluit van 23 juli 2001 betreffende de inschrijving van voertuigen.

Brussel, 8 november 2010.

De Eerste Minister,

Y. LETERME

De Staatssecretaris voor Mobiliteit,

E. SCHOUPE

Annexe 1<sup>re</sup> de l'arrêté ministériel du 8 novembre 2010 portant modification  
de l'arrêté ministériel du 23 juillet 2001 relatif à l'immatriculation de véhicules

## Forme et dimensions des caractères

Tolérances : hauteur et largeur des caractères  
- 0 mm, + 2mm

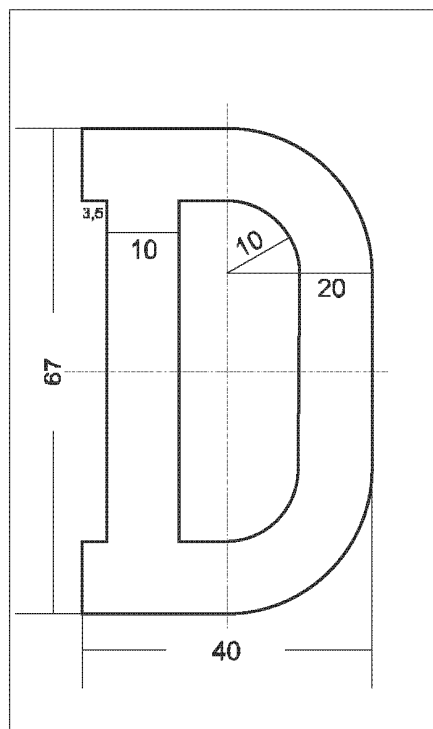
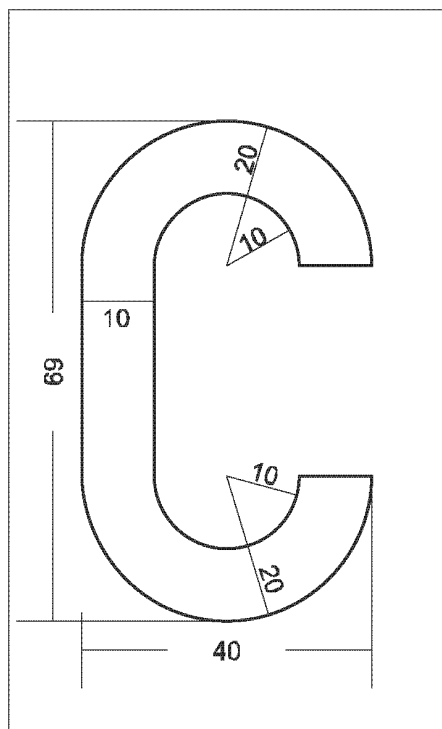
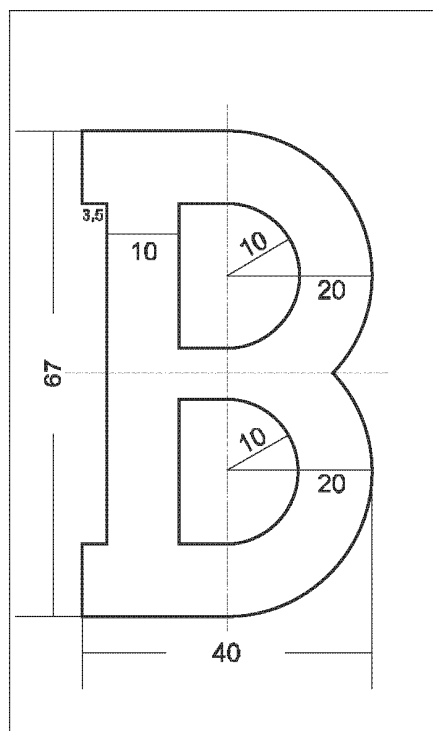
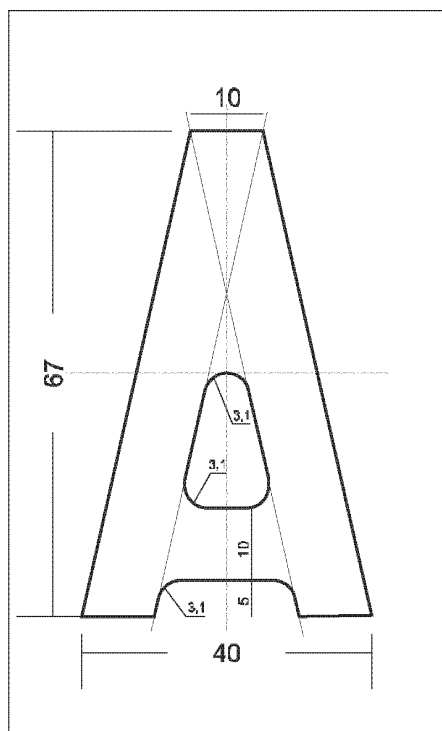

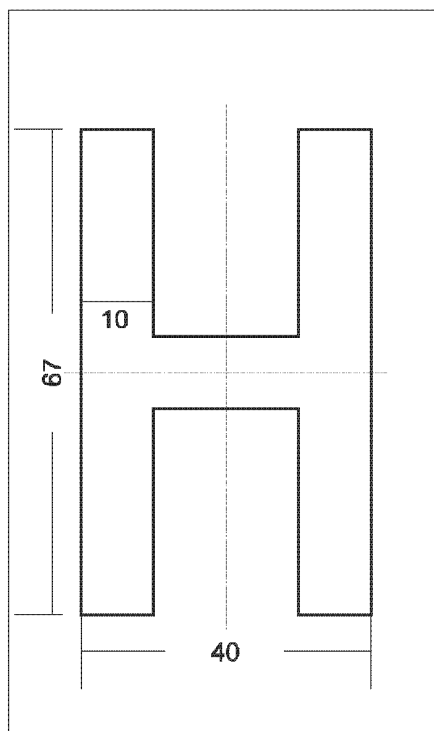
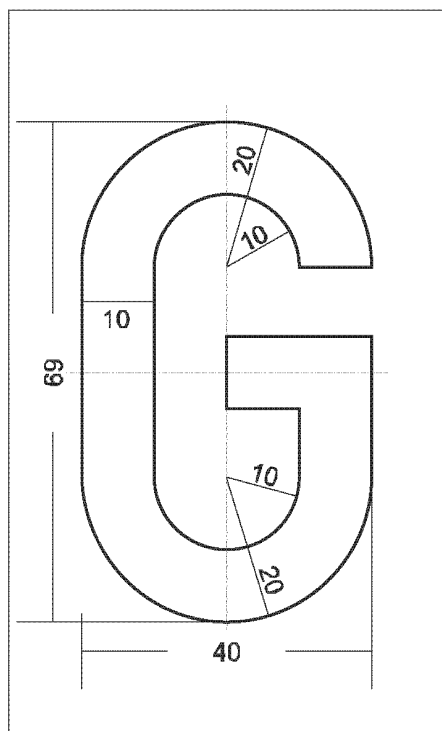
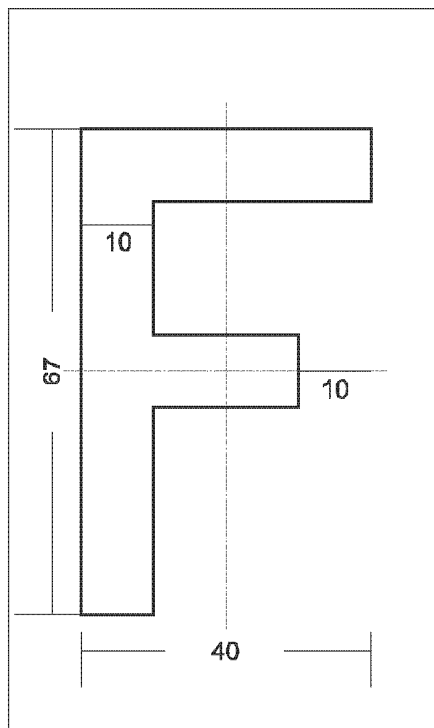
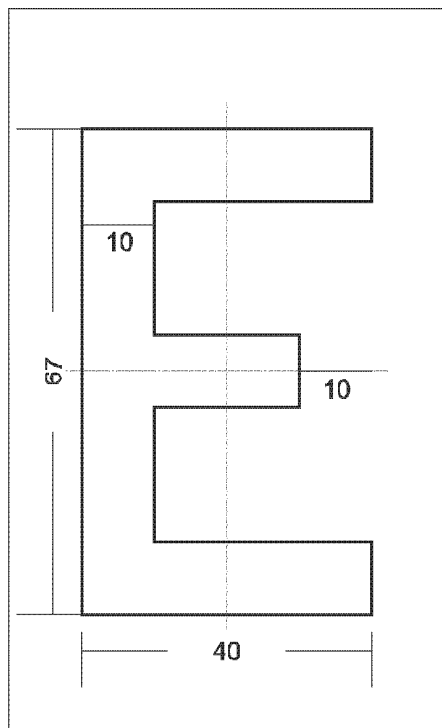

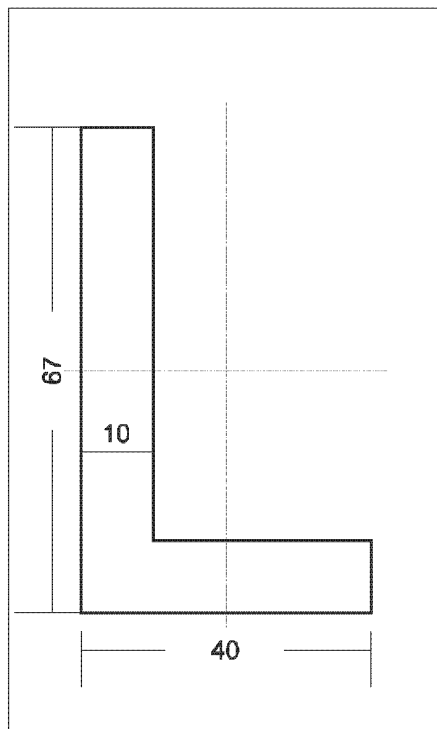
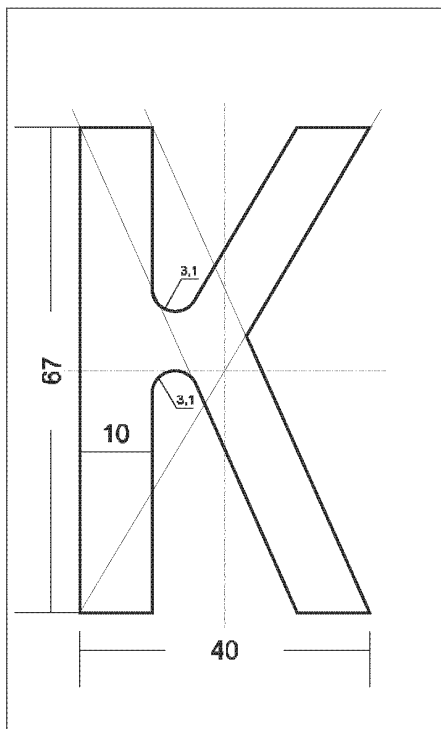
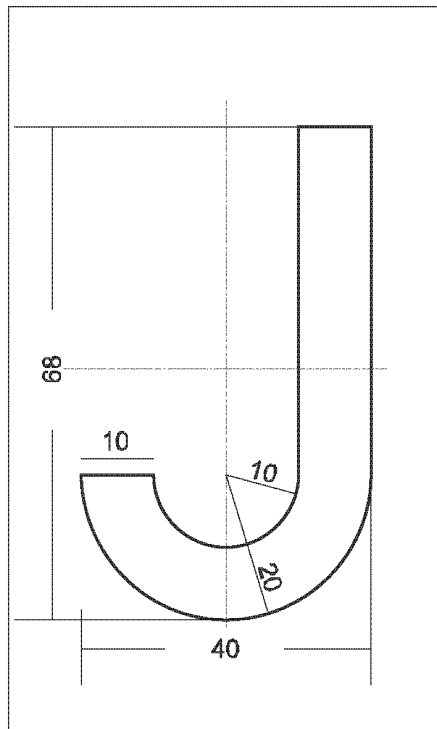
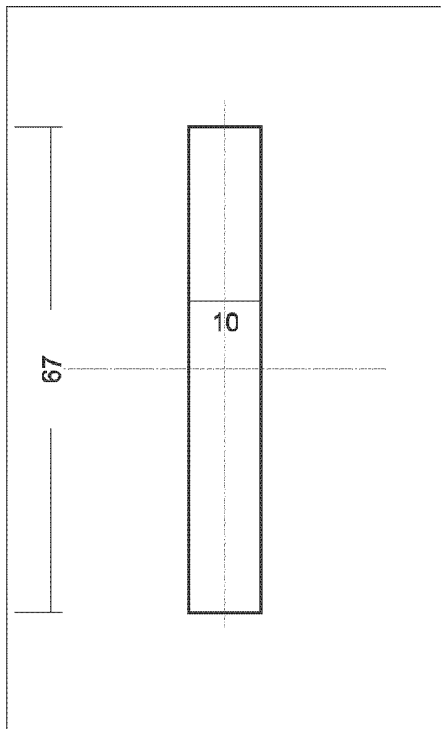

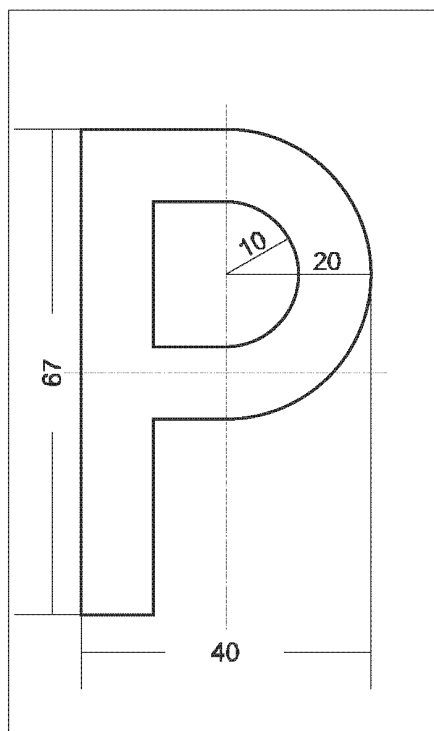
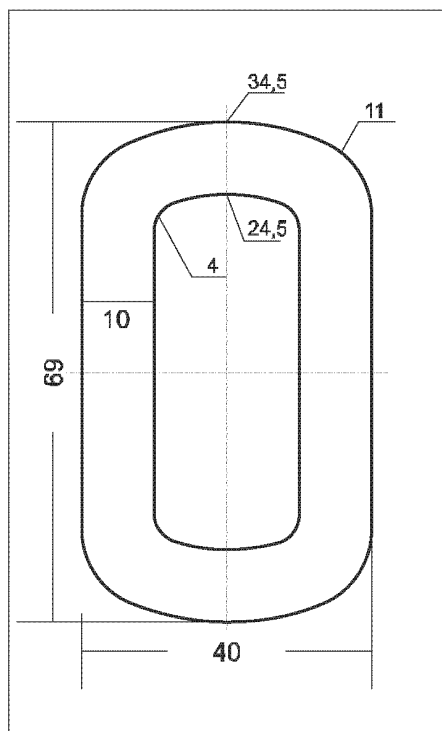
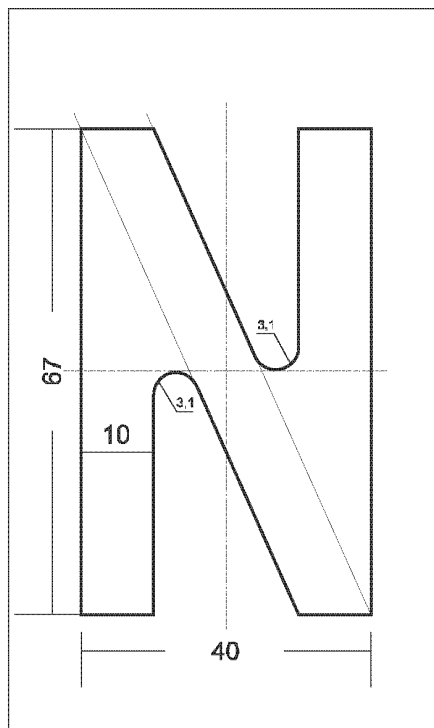
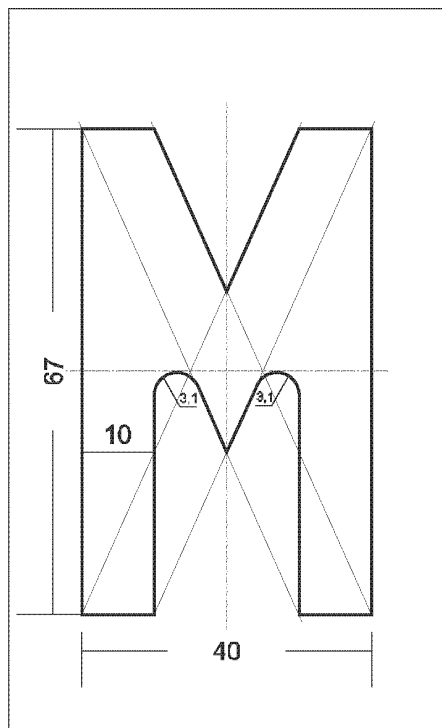

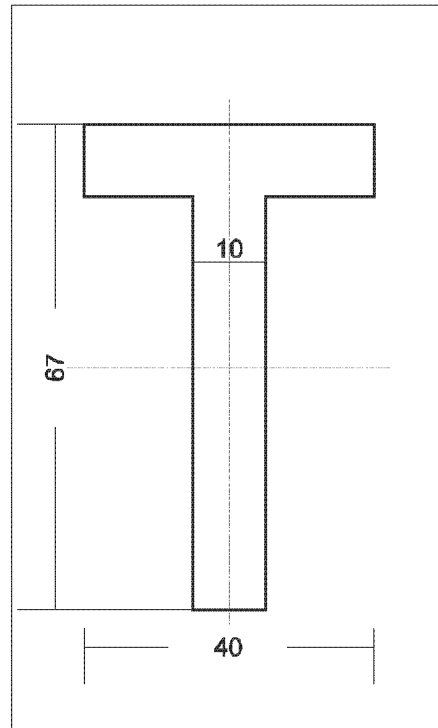
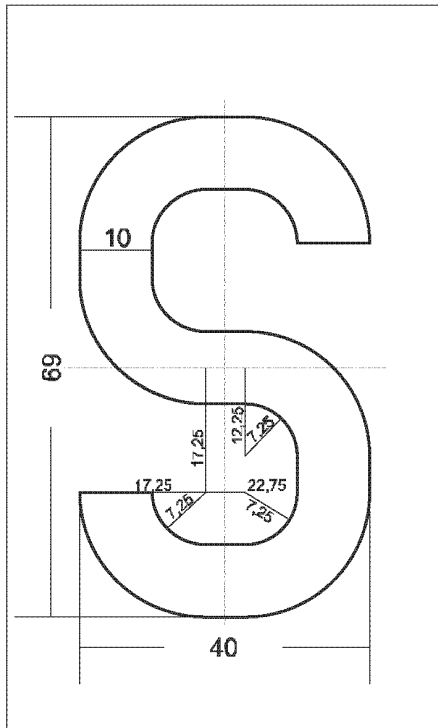
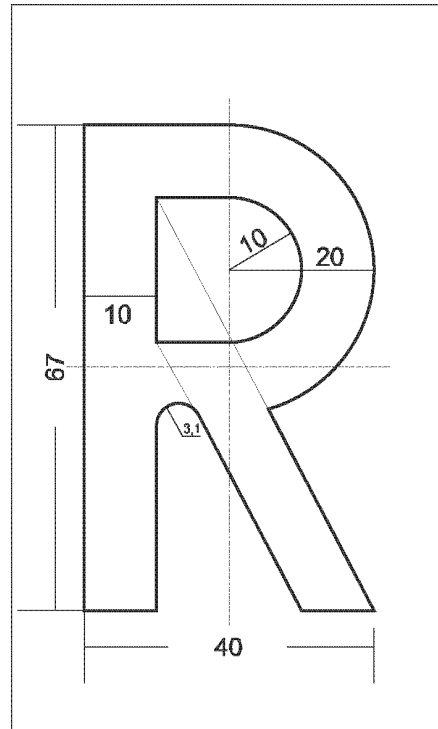
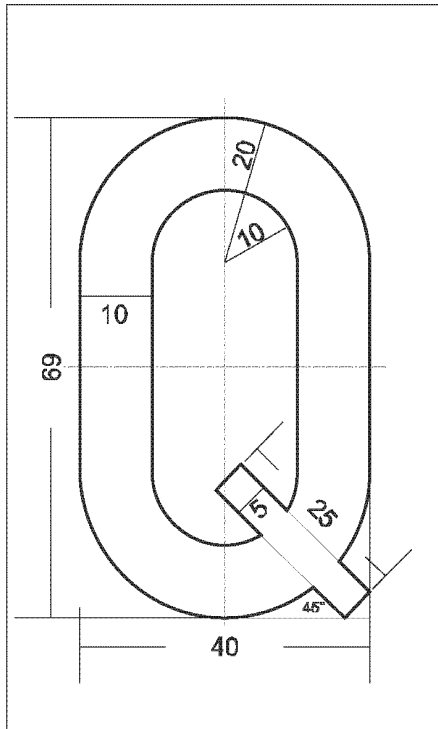



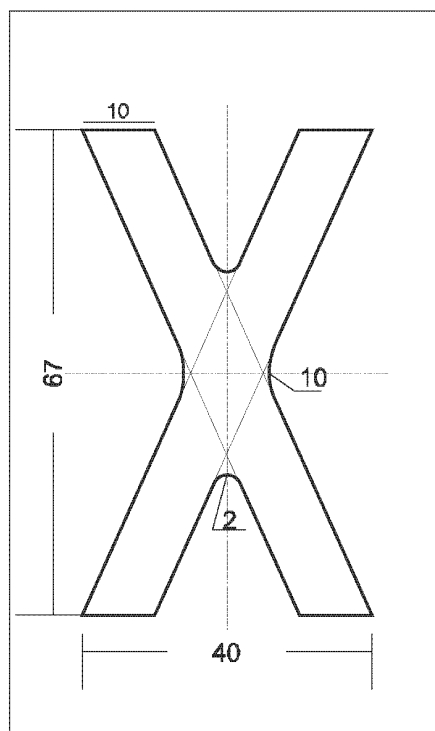
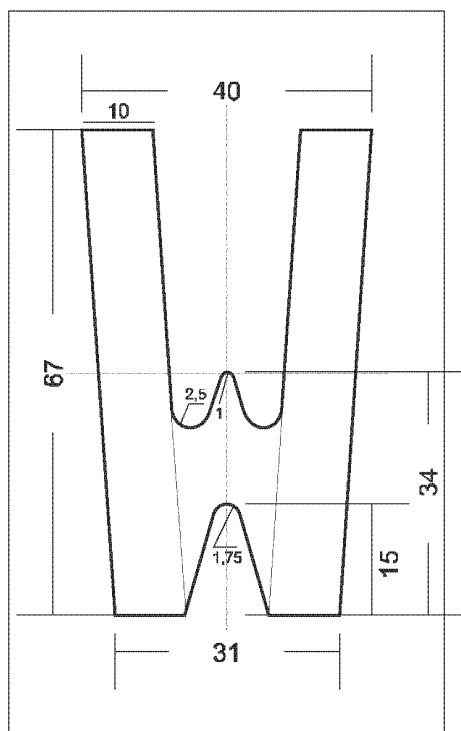
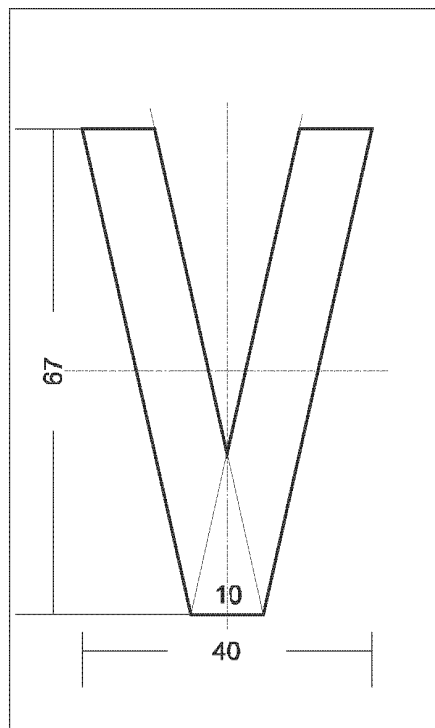
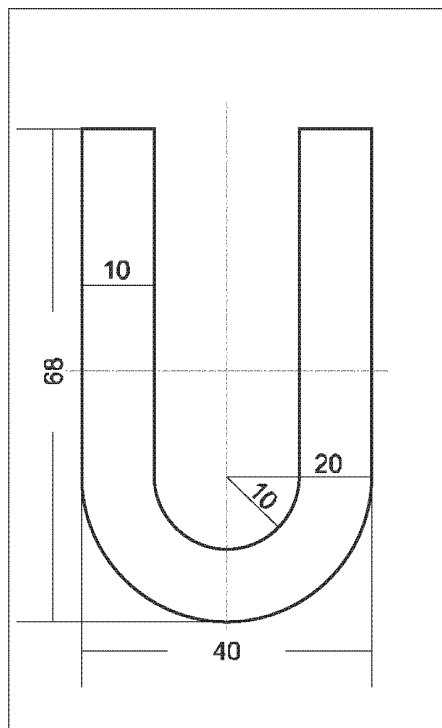

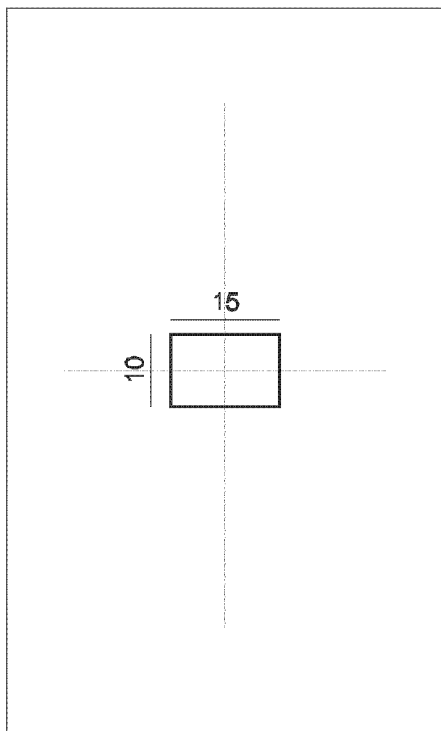
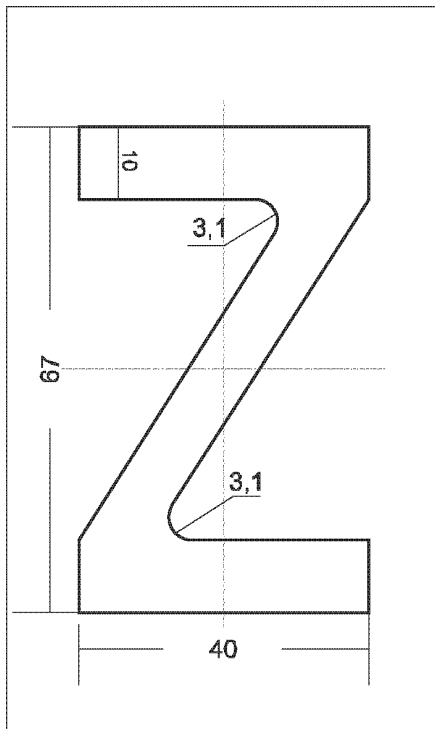
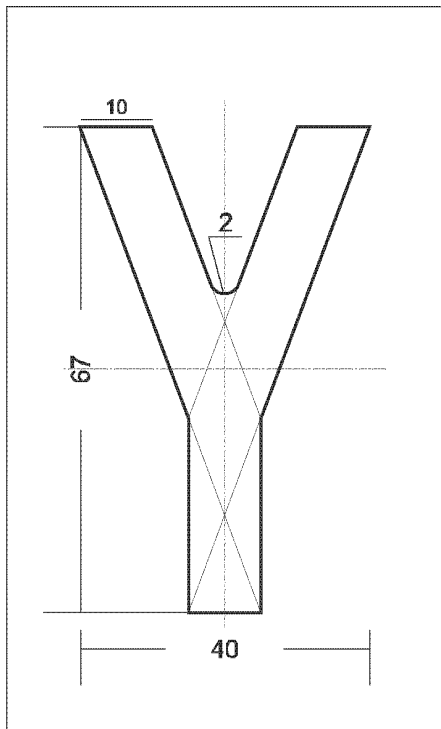

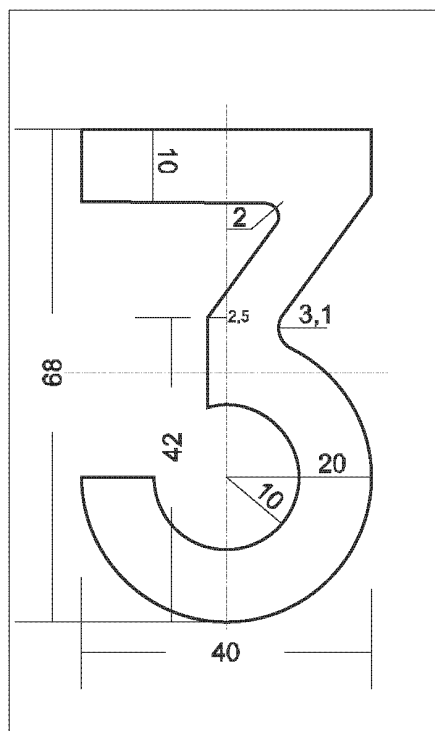
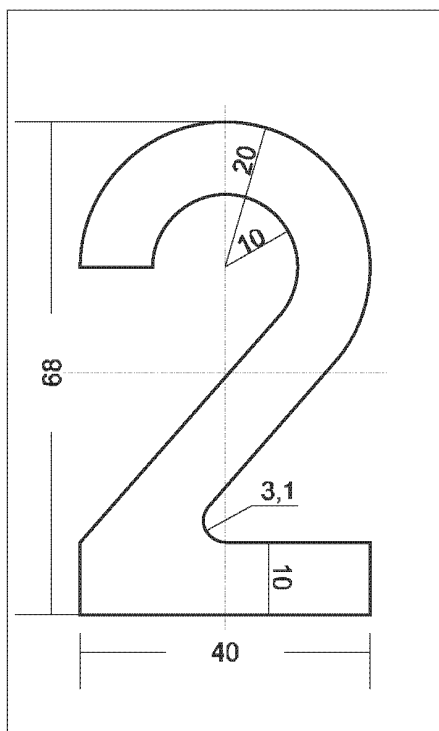
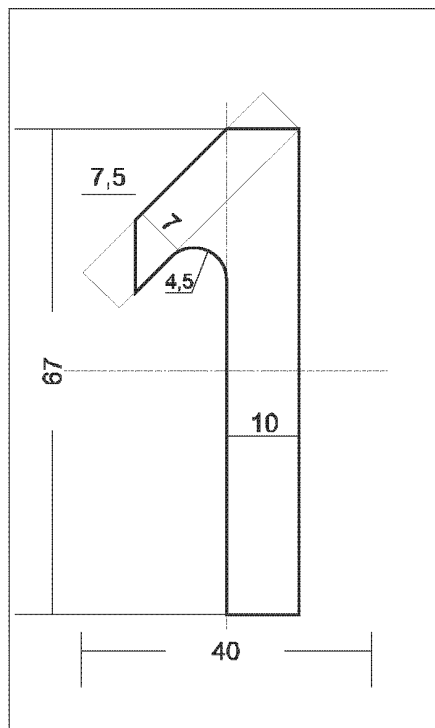
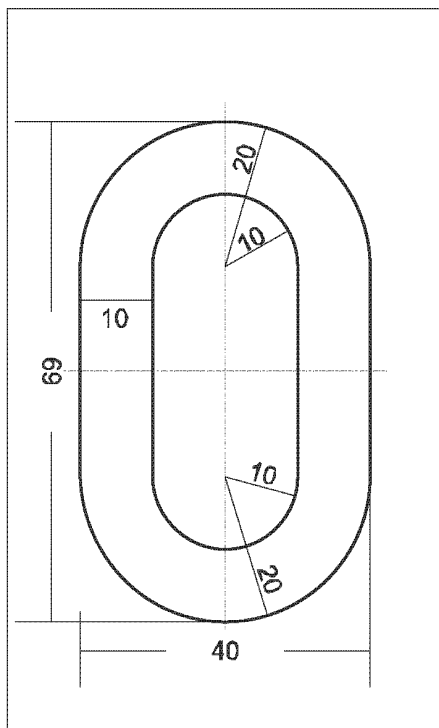

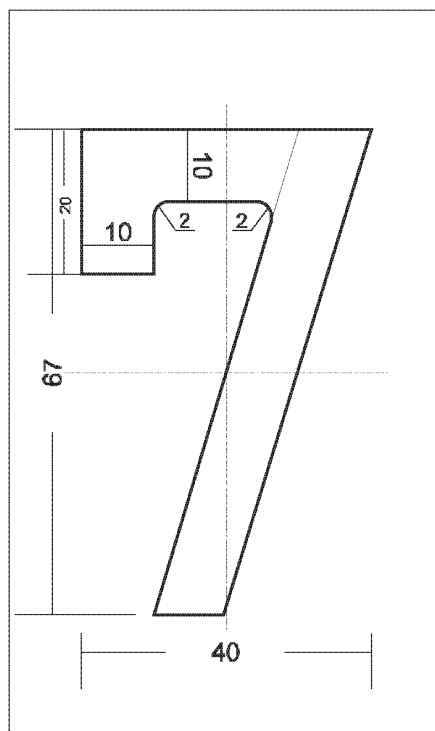
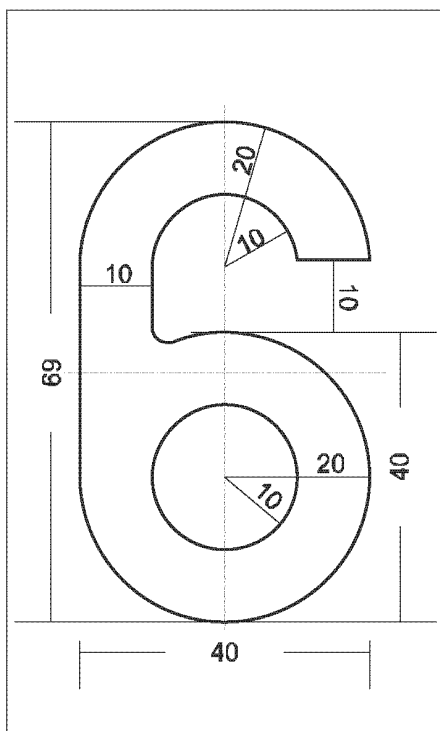
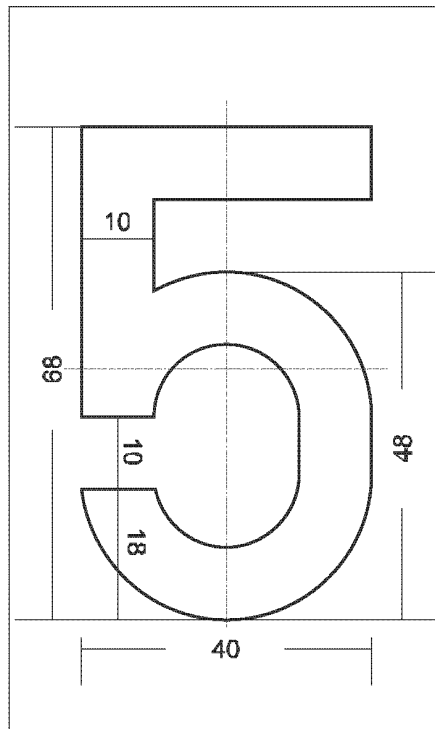
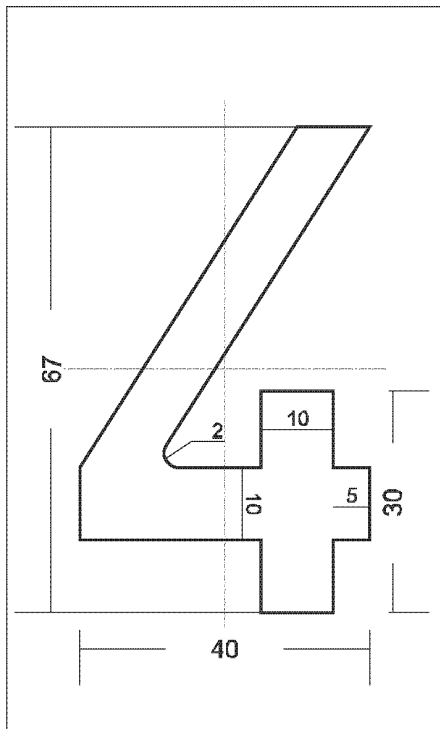

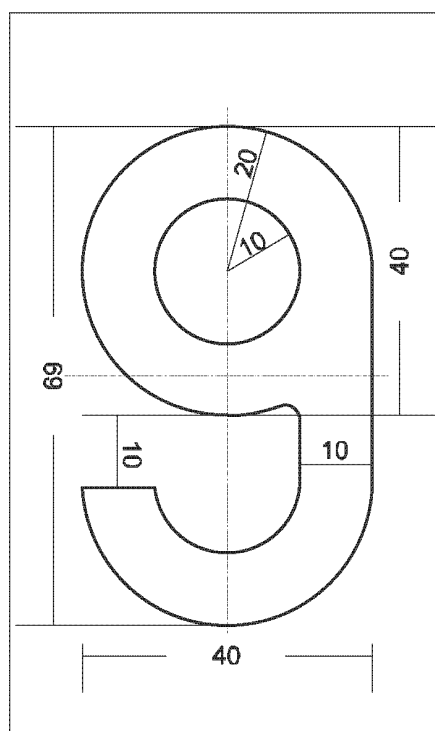
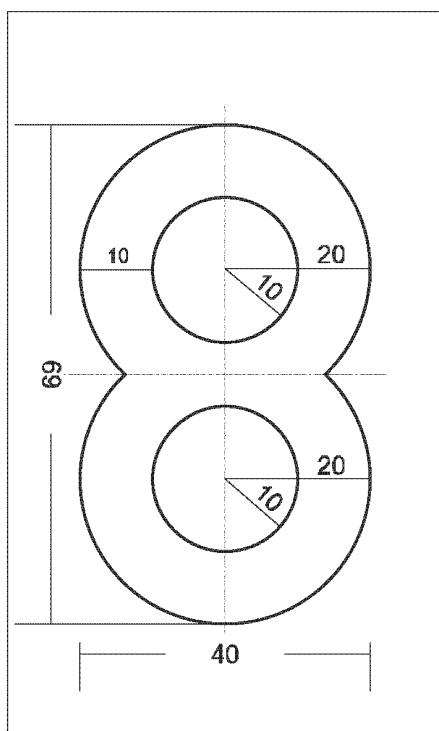

Vu pour être annexé à l'arrêté ministériel du 8 novembre 2010 portant modification de l'arrêté ministériel du 23 juillet 2001 relatif à l'immatriculation de véhicules.

Bruxelles, le 8 novembre 2010.

Le Premier Ministre,

Y. LETERME

Le Secrétaire d'Etat à la Mobilité,

E. SCHOUPPE

Annexe 2 de l'arrêté ministériel du 8 novembre 2010 portant modification  
de l'arrêté ministériel du 23 juillet 2001 relatif à l'immatriculation de véhicules

## Forme et dimensions des caractères

Tolérances : hauteur et largeur des caractères

- 0 mm, + 2 mm

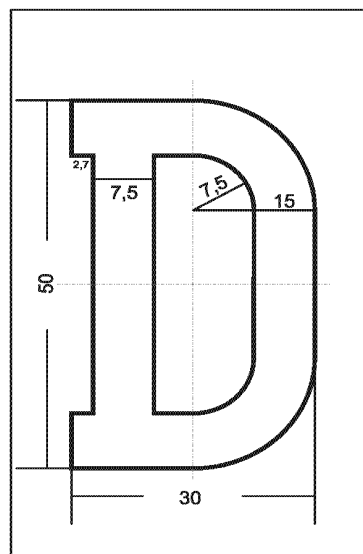
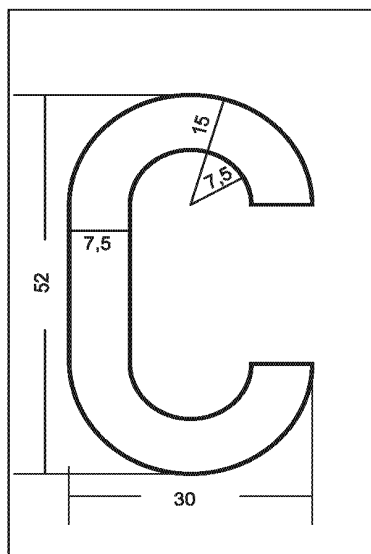
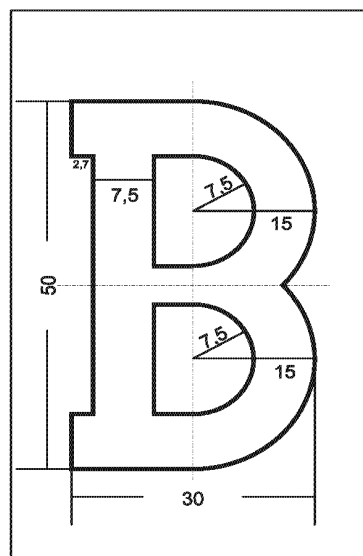
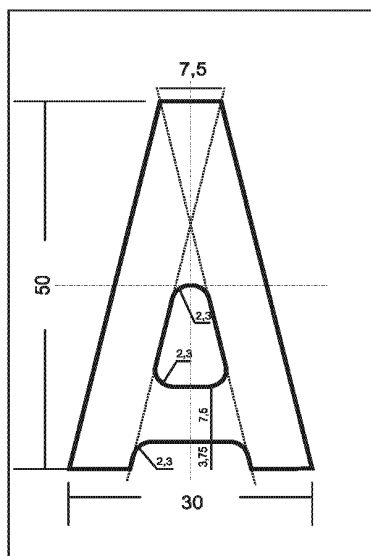

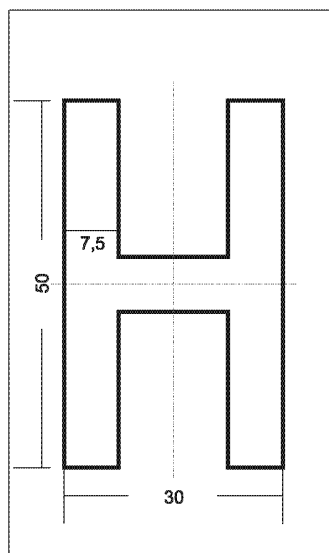
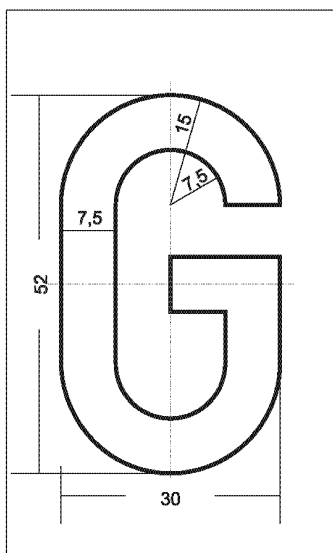
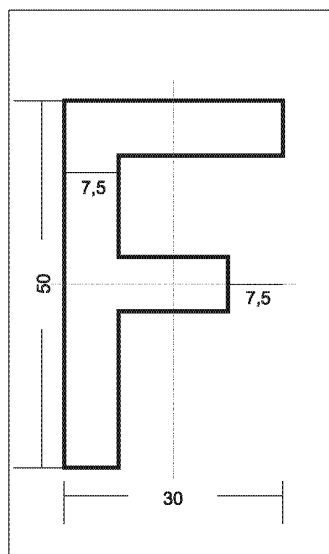
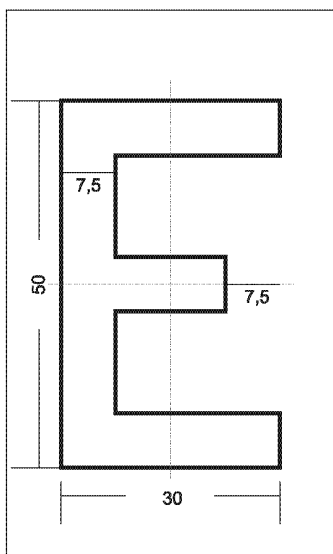

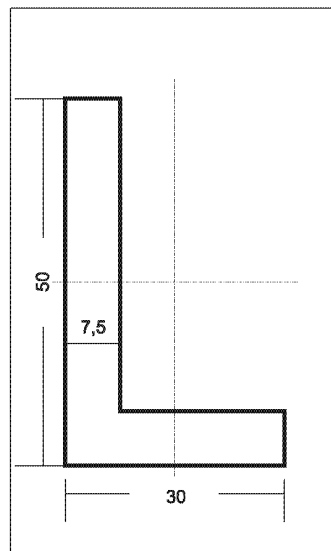
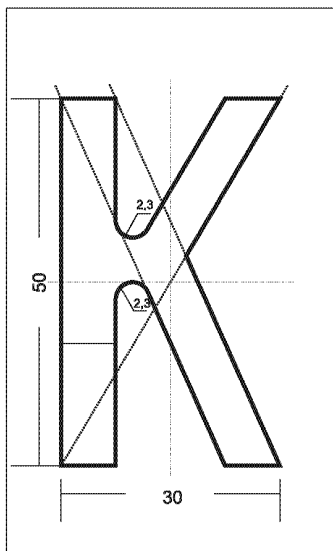
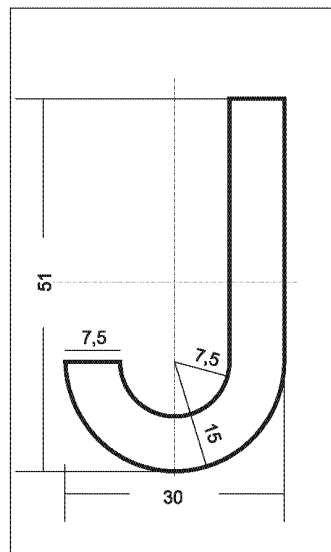
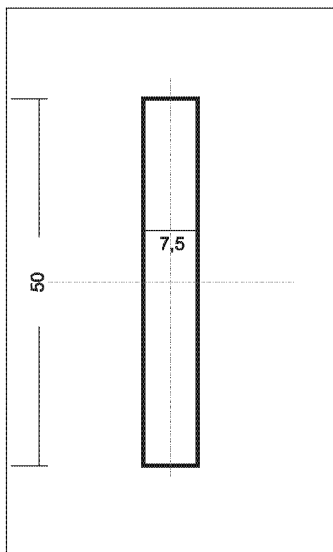



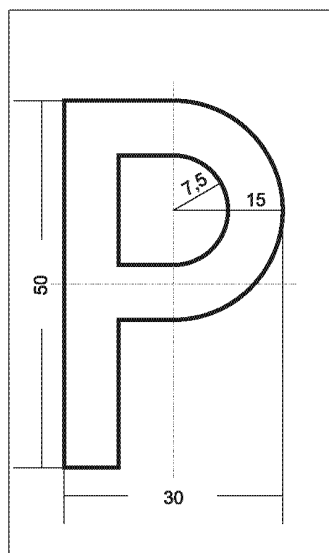
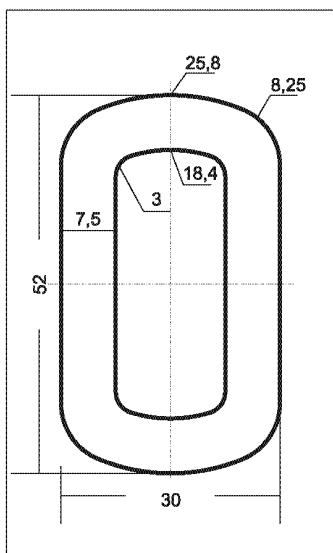
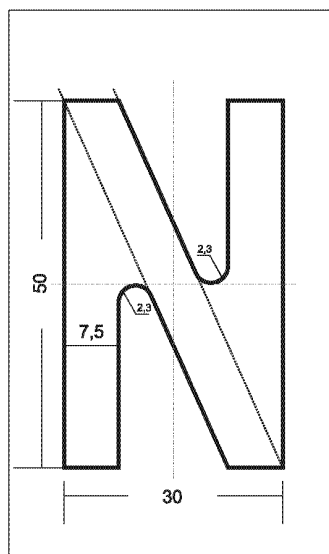
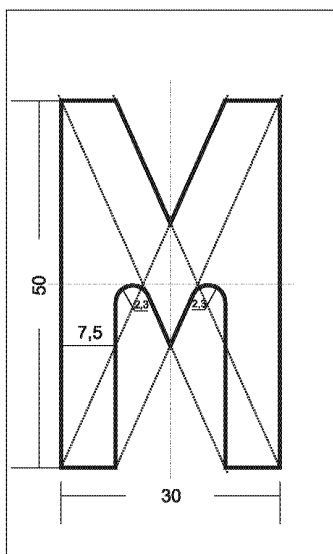

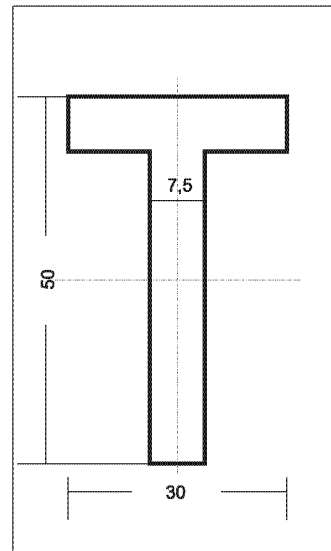
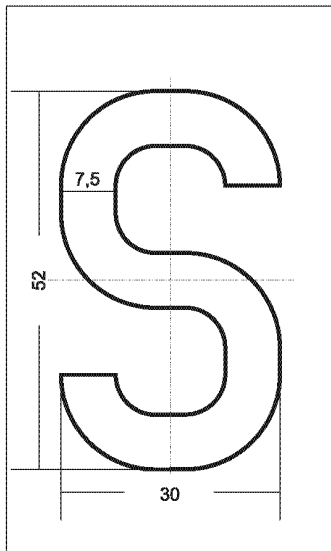
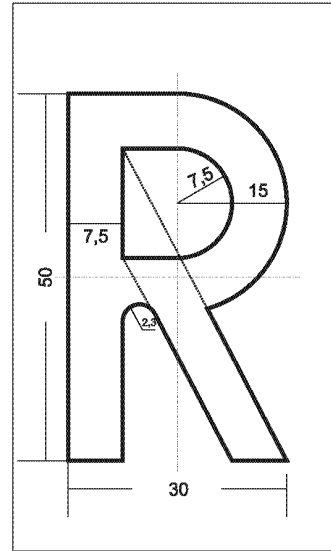
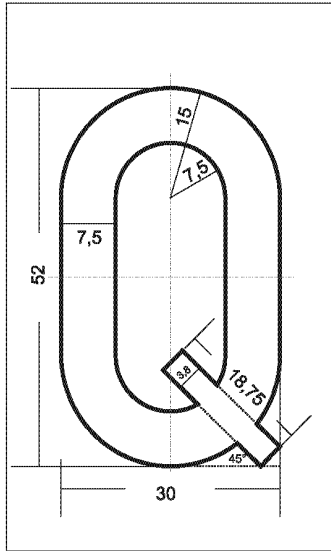

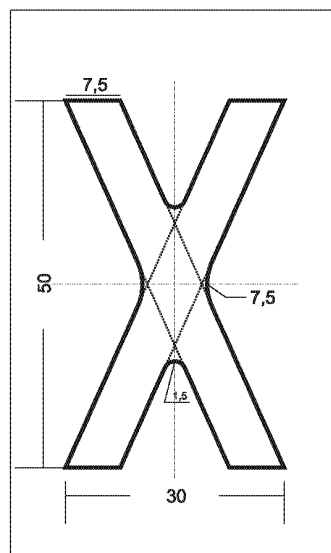
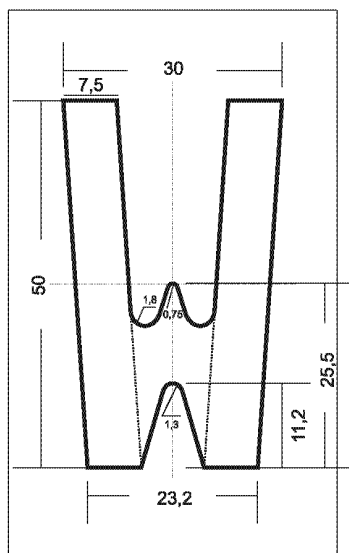
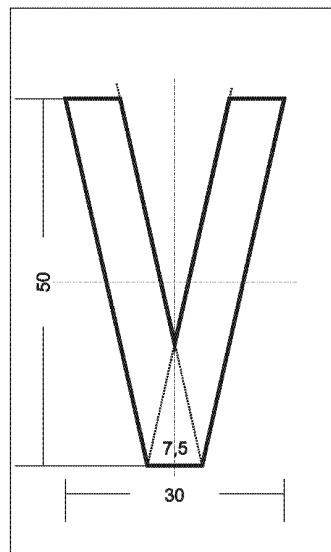
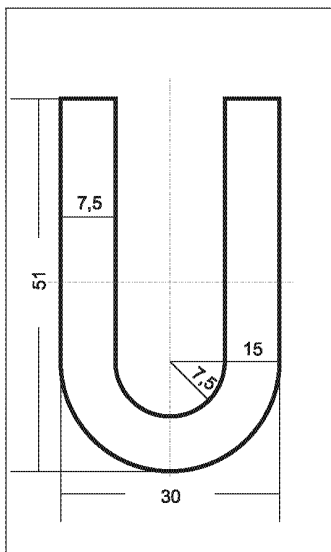

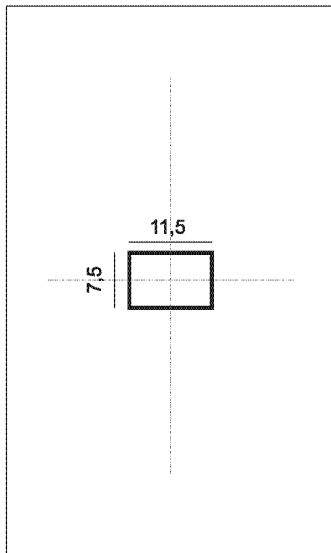
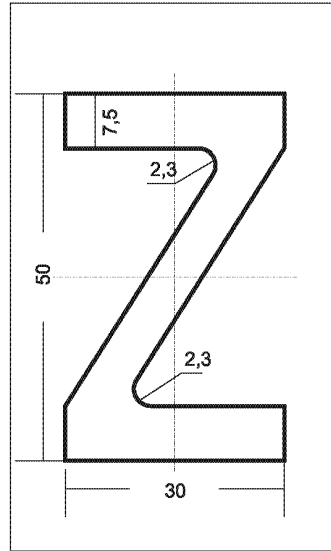
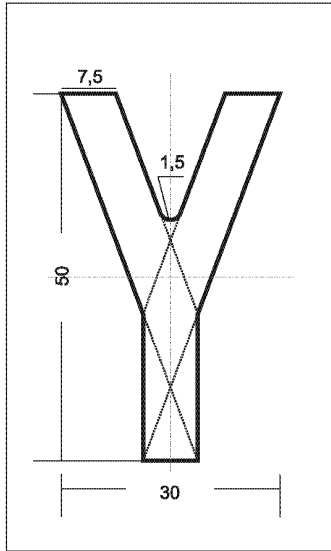

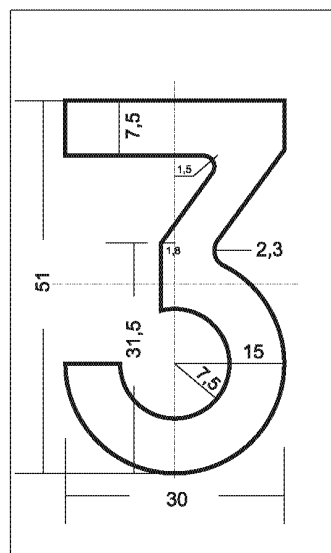
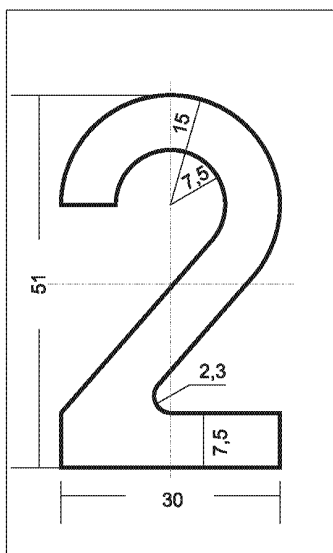
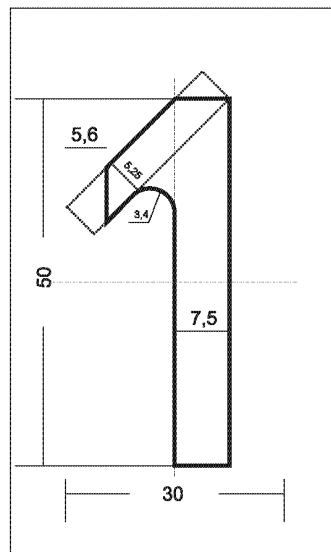
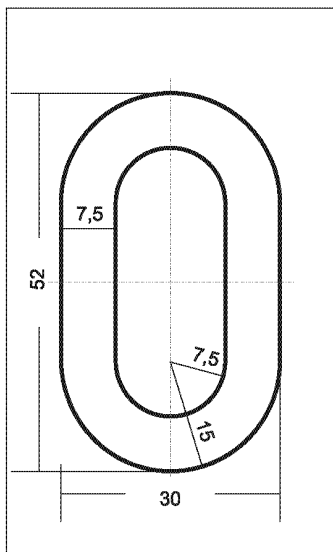

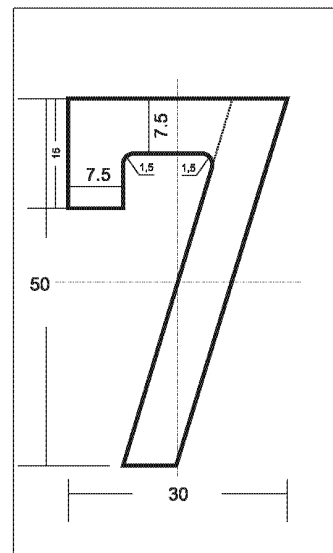
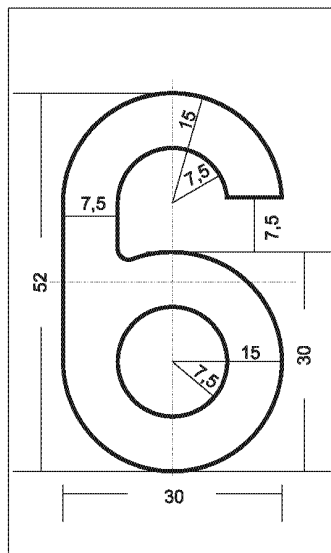
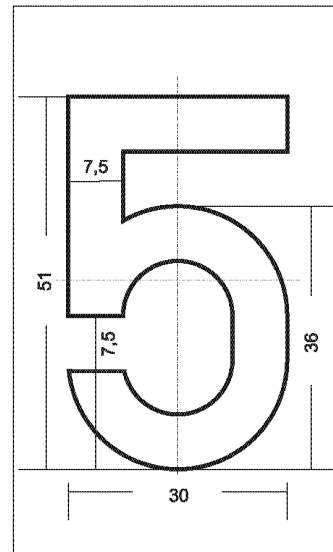
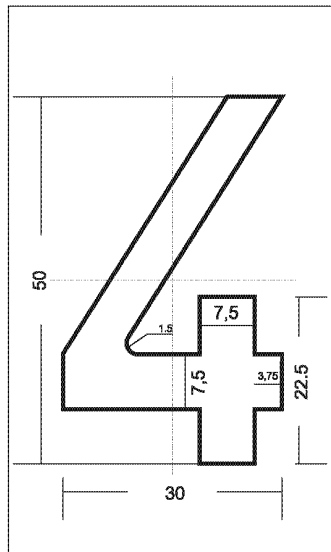

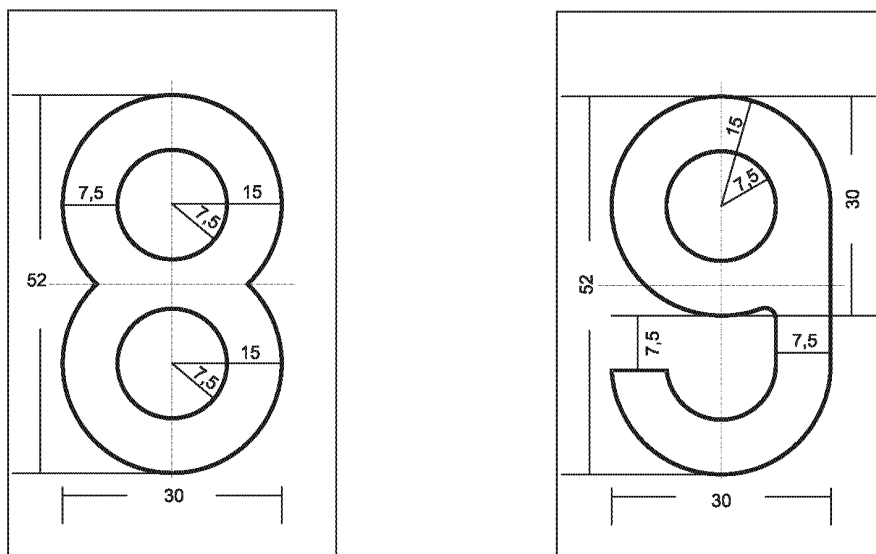

Vu pour être annexé à l'arrêté ministériel du 8 novembre 2010 portant modification de l'arrêté ministériel du 23 juillet 2001 relatif à l'immatriculation de véhicules.

Bruxelles, le 8 novembre 2010.

Le Premier Ministre,

Y. LETERME

Le Secrétaire d'Etat à la Mobilité,

E. SCHOUPPE

Annexe 3 de l'arrêté ministériel du 8 novembre 2010 portant modification de l'arrêté ministériel du 23 juillet 2001 relatif à l'immatriculation de véhicules

**Tableau 1 – Coefficients de rétro réflexion minimale (R') en  $CD LX^{-1} M^{-2}$**

Les mesures sont effectuées d'après les procédures définies dans la Publication n° 54.2 – 2001 du CIE (Commission Internationale d'Eclairage), sous illuminant standardisé A, sur des échantillons de 100 x 100 mm.

Couleur	Angle d'observation	Angle d'éclairage	Valeur
Blanc	20'	5°	50
	2°	30°	2,5
Bleu	20'	5°	2
	2°	30°	0,1
Jaune	20'	5°	35
	2°	30	1,5

**Tableau 2 – Coordonées chromatiques du film rétro réfléchissant**

La couleur est mesurée sous un angle d'éclairage de 45°, un angle d'observation de 0° et par le biais d'une méthode spectrophotométrique selon les recommandations de la publication CIE 15 "Colorimetry". Les calculs de la chromaticité seront effectués à l'aide de l'illuminant D65 de la CIE 15.

Couleur	Points	1	2	3	4	Facteur de luminance minimal
Blanc	x	0,355	0,305	0,285	0,335	0,35
	y	0,355	0,305	0,325	0,375	
Bleu	x	0,078	0,150	0,210	0,137	0,01
	y	0,171	0,220	0,160	0,038	
Jaune	x	0,522	0,470	0,427	0,465	0,27
	y	0,477	0,440	0,483	0,534	

Vu pour être annexé à l'arrêté ministériel du 8 novembre 2010 portant modification de l'arrêté ministériel du 23 juillet 2001 relatif à l'immatriculation de véhicules.  
Bruxelles, le 8 novembre 2010.

Le Premier Ministre,  
Y. LETERME

Le Secrétaire d'Etat à la Mobilité,  
E. SCHOUPPE