

N. 2002 — 1871

[C — 2002/14141]

14 MEI 2002. — Ministerieel besluit tot wijziging van het ministerieel besluit van 1 december 1975 tot vaststelling van de kenmerken van bepaalde schijven, bebakeningen en platen die voorgeschreven zijn door het algemeen reglement op de politie van het wegverkeer

De Minister van Mobiliteit en Vervoer,

Gelet op de wet betreffende de politie over het wegverkeer, gecoördineerd op 16 maart 1968, inzonderheid op artikel 1, gewijzigd bij de wetten van 21 juni 1985 en 20 juli 1991;

Gelet op het koninklijk besluit van 1 december 1975, houdende algemeen reglement op de politie van het wegverkeer, inzonderheid op artikel 27.1.1., eerste lid, gewijzigd bij het koninklijk besluit van 18 september 1991;

Gelet op het ministerieel besluit van 1 december 1975 tot vaststelling van de kenmerken van bepaalde schijven, bebakeningen en platen die voorgeschreven zijn door het algemeen reglement op de politie van het wegverkeer, inzonderheid op artikel 1 en bijlage 1;

Overwegende dat de Gewestregeringen zijn betrokken bij het ontwerpen van dit besluit;

Gelet op het besluit van de Ministerraad over het verzoek aan de Raad van State om advies te geven binnen een termijn van een maand;

Gelet op het advies 32.827/4 van de Raad van State, gegeven op 13 maart 2002 met toepassing van artikel 84, 1ste alinea, 1^o, van de gecoördineerde wetten op de Raad van State;

Besluit :

Artikel 1. Artikel 1 van het ministerieel besluit van 1 december 1975 tot vaststelling van de kenmerken van bepaalde schijven, bebakeningen en platen die voorgeschreven zijn door het algemeen reglement op de politie van het wegverkeer, wordt vervangen als volgt :

« Artikel 1 - Parkeerschijf.

1.1. De parkeerschijf bedoeld in artikel 27.1.1. van het koninklijk besluit van 1 december 1975, houdende algemeen reglement op de politie van het wegverkeer, bevindt zich in een omslag met één ruit waarvan de kleuren, de vermeldingen en de afmetingen conform bijlage 1 bij dit besluit zijn.

1.2. De aanwijzingen in de ruit moeten door een waarnemer die zich voor het voertuig bevindt, kunnen gelezen worden.

1.3. Het is verboden parkeerschijven die niet conform bijlage 1 bij dit besluit zijn, te verkopen, te koop te stellen of kosteloos rond te delen.

1.4. Geen enkele andere vermelding dan die waarin in bijlage 1 wordt voorzien, mag op de voorzijde van de omslag worden aangebracht. »

Art. 2. Bijlage 1 bij hetzelfde besluit wordt vervangen door bijlage 1 bij dit besluit.

Art. 3. Dit besluit treedt in werking op 1 januari 2003.

Brussel, 14 mei 2002.

Mevr. I. DURANT

F. 2002 — 1871

[C — 2002/14141]

14 MAI 2002. — Arrêté ministériel modifiant l'arrêté ministériel du 1^{er} décembre 1975 déterminant les caractéristiques de certains disques, signalisations et plaques prescrits par le règlement général sur la police de la circulation routière

La Ministre de la Mobilité et des Transports,

Vu la loi relative à la police de la circulation routière, coordonnée le 16 mars 1968, notamment l'article 1^{er}, modifié par les lois des 21 juin 1985 et 20 juillet 1991;

Vu l'arrêté royal du 1^{er} décembre 1975 portant règlement général sur la police de la circulation routière, notamment l'article 27.1.1., alinéa 1^{er}, modifié par l'arrêté royal du 18 septembre 1991;

Vu l'arrêté ministériel du 1^{er} décembre 1975 déterminant les caractéristiques de certains disques, signalisations et plaques prescrits par le règlement général sur la police de la circulation routière, notamment l'article 1^{er} et l'annexe 1;

Vu l'association des gouvernements de région à l'élaboration du présent arrêté;

Vu la délibération du Conseil des Ministres sur la demande d'avis à donner par le Conseil d'Etat dans un délai ne dépassant pas un mois;

Vu l'avis 32.827/4 du Conseil d'Etat, donné le 13 mars 2002 en application de l'article 84, alinéa 1^{er}, 1^o, des lois coordonnées sur le Conseil d'Etat;

Arrête :

Article 1^{er}. L'article 1^{er} de l'arrêté ministériel du 1^{er} décembre 1975 déterminant les caractéristiques de certains disques, signalisations et plaques prescrits par le règlement général sur la police de la circulation routière est remplacé par les dispositions suivantes :

« Article 1^{er} - Disque de stationnement.

1.1. Le disque de stationnement visé à l'article 27.1.1. de l'arrêté royal du 1^{er} décembre 1975 portant règlement général sur la police de la circulation routière est contenu dans une enveloppe percée d'une fenêtre dont les couleurs, mentions et dimensions sont conformes à l'annexe 1 au présent arrêté.

1.2. Les indications apparaissant dans la fenêtre doivent être lisibles pour un observateur se trouvant devant le véhicule.

1.3. La vente, l'exposition en vente et la distribution gratuite de disques de stationnement non conformes à l'annexe 1 au présent arrêté sont interdites.

1.4. Aucune mention autre que celles prévues à l'annexe 1 ne peut figurer sur le recto de l'enveloppe du disque. »

Art. 2. L'annexe 1 du même arrêté est remplacé par l'annexe 1 du présent arrêté.

Art. 3. Le présent arrêté entre en vigueur le 1^{er} janvier 2003.

Bruxelles, le 14 mai 2002.

Mme I. DURANT

Bijlage 1

Ministerieel besluit tot wijziging van het ministerieel besluit van 1 december 1975 tot vaststelling van de kenmerken van bepaalde schijven, bebakeningen en platen die voorgeschreven zijn door het algemeen reglement op de politie van het wegverkeer.

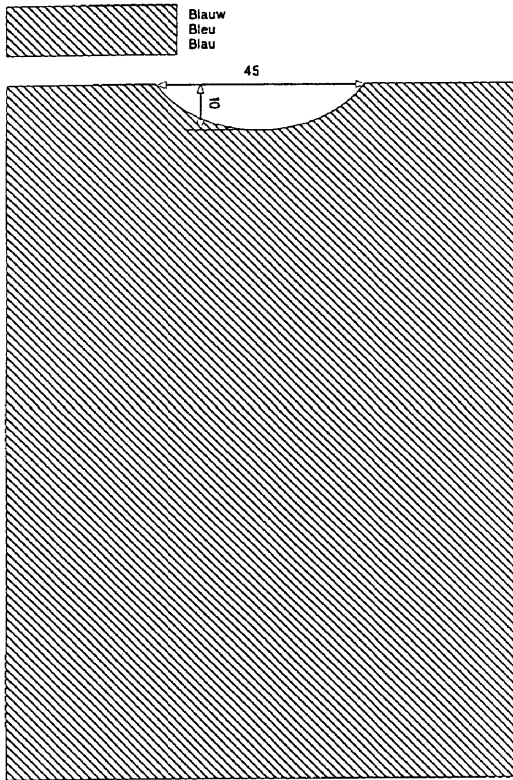

VERSO

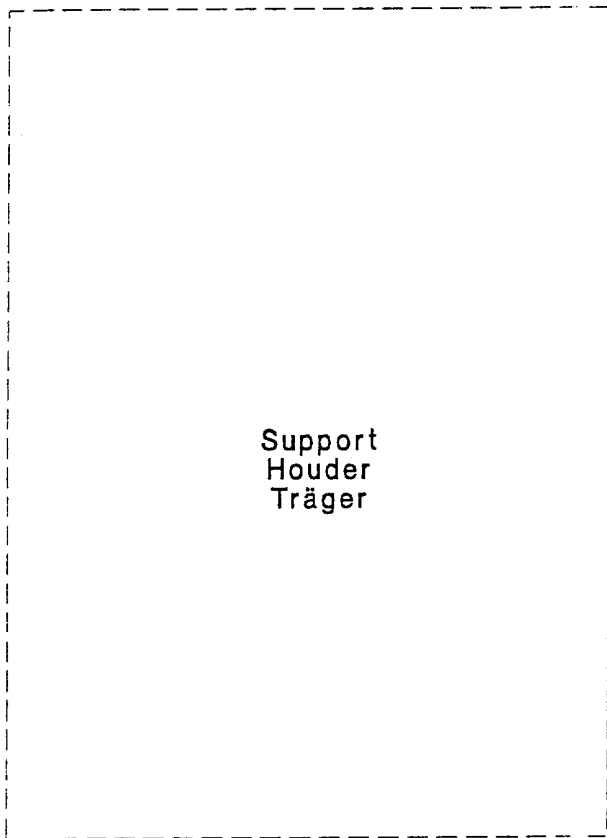

Annexe 1

Arrêté ministériel modifiant l'arrêté ministériel du 1^{er} décembre 1975 déterminant les caractéristiques de certains disques, signalisations et plaques prescrits par le règlement général sur la police de la circulation routière

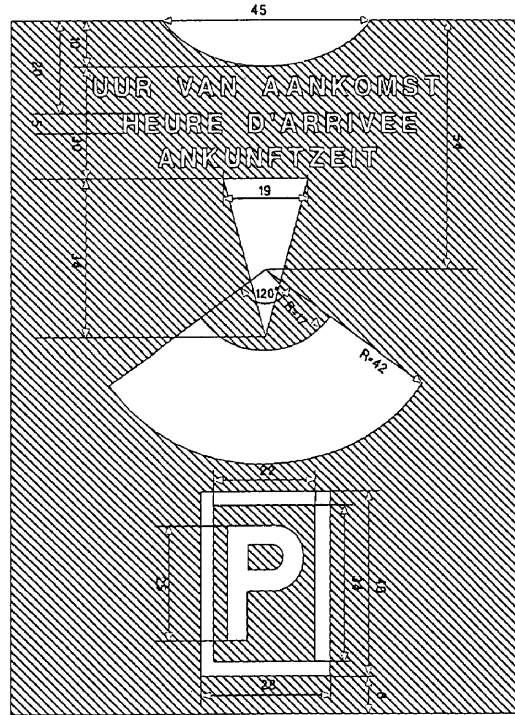

RECTO

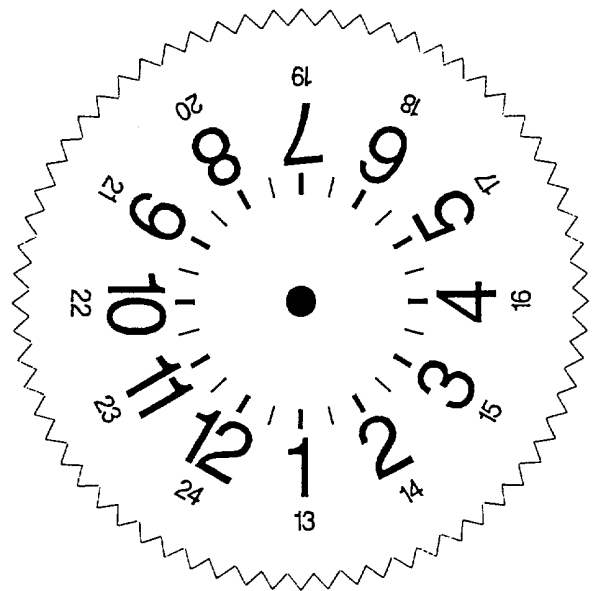

Gezien om te worden gevoegd bij het ministerieel besluit van 14 mei 2002.

De Minister van Mobiliteit en Vervoer,
Mevr. I. DURANT

Vu pour être annexé à l'arrêté ministériel du 14 mai 2002.

La Ministre de la Mobilité et des Transports,
Mme I. DURANT